

AIRTON

www.airton.fr

NOTICE D'UTILISATION

• BI SPLIT DC INVERTER TCA-2112HA/DVO REF : 406213

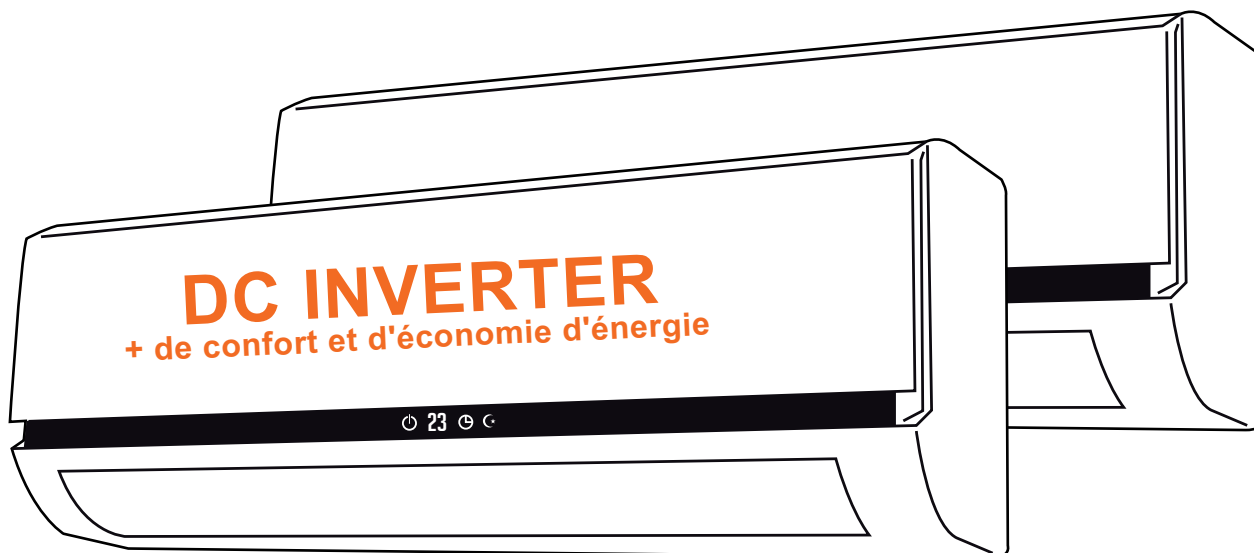

HFC R410A Gaz écologique

Nous vous remercions d'avoir choisi notre climatiseur

Pour assurer son bon fonctionnement et une utilisation de longue durée, veuillez lire attentivement ce manuel avant toute utilisation et conservez le.

Ce climatiseur doit être utilisé dans le cadre d'un usage domestique

- Notice sujette à des modifications et mise à jour selon l'évolution technologique de nos produits et selon la législation / réglementation.
N'hésitez pas à vous rendre sur www.airton.fr
- Avant tout, veuillez prendre connaissance des informations mentionnées en page annexe ainsi que des conditions de prise en charge SAV présentées dans votre carnet de garantie.
Si l'un de ces deux documents est manquant lors de votre achat, veuillez contacter notre service après vente
- Veuillez lire les indications suivantes attentivement et vous assurez de leur compréhension avant de procéder à l'installation de votre climatiseur.

NOTIONS IMPORTANTES

Installation = Pose + Mise en service

Définition de la pose :

Placer et fixer les différents éléments (Unités intérieure & extérieure) et percer le/les murs pour le passage des raccordements frigorifiques & électriques. Positionner les raccordements frigorifiques et câblage électrique **SANS FAIRE LES CONNEXIONS**. Positionner le tuyau d'évacuation condensat
Ce travail peut être effectué par un bricoleur averti qui suit avec rigueur les instructions et consignes mais exige d'avoir un minimum d'outillage, de patience et de force physique.

Définition de la mise en service :

Vérifier la pose et l'adéquation entre le produit et le site (l'adaptabilité du type de climatiseur avec la pièce à rafraîchir et l'emplacement) procéder au connexion des raccordements frigorifiques et électriques, mise sous tension électrique et pression frigorifique, tester l'étanchéité du circuit, tester le produit et expliquer son fonctionnement, vérifier l'écoulement des condensats.

Veuillez prendre connaissance des garanties et conditions.

La mise en service doit être effectuée par un frigoriste/opérateur qualifié

OPTION 1

**Vous avez acheté
le RACCORDEMENT READYCLIM SIMPLE, RAPIDE ET SECURISE**

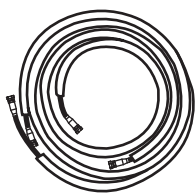

- PERFORMANCE et FIABILITE / GARANTIE
 - AUCUN TIRAGE AU VIDE
 - AUCUNE MANIPULATION DE FLUIDE FRIGORIGENE
- Conforme au Règlement Européen N° 842/2006 du 17 mai 2006

OPTION 2

Vous avez acheté le RACCORDEMENT STANDARD

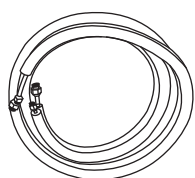

- TIRAGE AU VIDE & MANIPULATION DE FLUIDE FRIGORIGENE OBLIGATOIRES PAR FRIGORISTE

***Assurez vous que le frigoriste est bien équipé et utilise le matériel adapté (station de récupération de fluide et pompe à vide)**

Seuls, les opérateurs qualifiés peuvent ôter/déchirer les scellés placés sur les jonctions des unités intérieure et extérieure pour déconnecter les manchons/adaptateurs

Pour une mise en relation avec un opérateur/frigoriste de notre réseau, contactez nous :

- sur notre site internet www.airton.fr

- Par téléphone au N° INDIGO 0825 074 100 (Coût de l'appel : 0,15 euros/min poste fixe)

Prenez le temps de bien lire toutes les recommandations décrites dans cette notice.
Conservez votre notice précieusement.

RESPONSABILITES

Nous déclinons toutes responsabilités concernant :

- un mauvais branchement,
- une mauvaise connexion des raccords,
- le pliage ou la détérioration des raccordements frigorifiques,
- des chocs subis à l'installation du produit,
- une installation non conforme aux réglementations en vigueur (montage, sécurité électrique,...)
- d'éventuels coûts, services ou sinistres provoqués par un mauvais montage
- un serrage trop fort écrasant le collier battu et causant une fuite de gaz
- un fonctionnement peu efficace du climatiseur dû à un mauvais tirage au vide
- un dénivelé entre unité intérieure et unité extérieure supérieure à 3 mètres sans piège à huile
- la présence de corps étrangers dans le circuit frigorifique
- la perte de charge due au dépassement des longueurs des liaisons frigorifiques
- des problèmes dus à une mauvaise inclinaison des tubes d'évacuation ayant provoqué un dégât des eaux
- la perte de charge due à un mauvais serrage des raccords des liaisons frigorifiques
- la non ouverture des deux vannes ayant engendré le serrage du compresseur.
- **PRESENCE DE PATE A JOINT SUR LES RACCORDS FRIGORIFIQUES**

ATTENTION







- Coupez le courant électrique avant de commencer toute installation.
- Avant toute installation contrôler les modèles respectifs de vos unités et vérifier leur correspondance
- Avant tout fonctionnement de votre climatiseur il est impératif de procéder au test de fonctionnement
- Gardez toujours votre unité extérieure en position verticale durant la manipulation.
- La pose de l'unité extérieure dans les combles, veranda, ou bien cave est formellement interdite.
- L'unité extérieure doit être posée sur surface dure et propre ou fixer sur un support adapté.
- Vous devez respecter un dénivelé maximum de 3 mètres entre les éléments à partir du moment où votre unité extérieure est plus haute que votre unité intérieure.
- Toute installation électrique sur nos climatiseurs doit être protégée par un disjoncteur différentiel avec protection thermique.
- Chaque climatiseur doit posséder sa ligne électrique indépendante
- Toute modification sur les liaisons demande l'intervention d'un opérateur qualifié.
- Si votre kit de liaison est trop long, ne le coupez pas. Enroulez le délicatement derrière votre unité
- N'oubliez pas de remplir votre carnet de garantie en y apposant les étiquettes pour les références modèles + N° de série
- Cet appareil n'est pas prévu pour être utilisé par des personnes (y compris les enfants) dont les capacités physiques, sensorielles ou mentales sont réduites ou des personnes dénuées d'expérience ou de connaissance, sauf si elles ont pu bénéficier, par l'intermédiaire d'une personne responsable de leur sécurité, d'une surveillance ou d'instructions préalables concernant l'utilisation de l'appareil. Il convient de surveiller les enfants pour s'assurer qu'ils ne jouent pas avec l'appareil.
- Un moyen de déconnexion du réseau d'alimentation électrique ayant une distance d'ouverture des contacts de tous les pôles doit être prévu fixe conformément aux règles d'installation et normes.
- Si le câble est endommagé, il doit être remplacé par le fabricant, son service après vente ou des personnes de qualifications similaire afin d'éviter tout danger.



















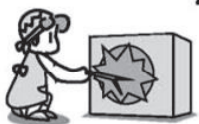



Sommaire

Sécurité	P. 4
Identification des parties	P. 5
Télécommande et Instruction	P. 7
Service.....	P. 11
Maintenance	P. 12
Protection	P. 13
Dépannage.....	P. 14
Configuration de l'Installation.....	P. 15
Installation.....	P. 16
Questions – Réponses	P. 21
SAV	P. 22
Recyclage	P. 23

PRECAUTIONS DE SECURITE

Les symboles rapportés dans cette notice sont à interpréter comme il suit :

-  Interdit
-  Caractéristiques de l'appareil et non un défaut
-  Faire attention à une telle situation
-  Respecter ces instructions
-  Mise à la terre essentielle
-  Avertissement : une mauvaise manipulation peut entraîner des risques graves, tels que la mort, des blessures graves, etc.

 <p>Utilisez une alimentation électrique adéquate, conforme aux indications sur la plaque signalétique. Dans le cas contraire, des risques de détérioration de votre appareil, de blessures ou d'incendies peuvent se produire.</p>	  <p>Empêchez les saletés de se déposer sur le disjoncteur ou la prise de courant. Branchez le câble d'alimentation correctement à la prise de courant afin d'éviter tout risque d'électrocution ou d'incendie dû à un mauvais contact.</p>	   <p>N'utilisez jamais le disjoncteur et ne débranchez jamais le câble d'alimentation pour éteindre l'appareil. Cela pourrait en effet entraîner un incendie dû à une étincelle, etc.</p>
  <p>Ne pliez, tirez ou compressez jamais le câble d'alimentation pour ne pas le casser. Un câble d'alimentation cassé peut entraîner un choc électrique ou un incendie.</p>	  <p>N'introduisez aucun objet dans l'unité, en effet le ventilateur tourne à vitesse élevée, ce qui pourrait entraîner des blessures corporelles.</p>	  <p>Il est déconseillé pour votre santé de rester exposé directement à l'air frais produit par l'appareil. Laissez le flux d'air se disperser dans toute la pièce.</p>
  <p>En cas de dysfonctionnement, mettez d'abord l'appareil hors tension à l'aide de la télécommande avant de couper l'alimentation électrique.</p>	  <p>N'essayez pas de réparer l'appareil vous-même afin d'éviter tout risque d'électrocution, etc.</p>	  <p>Empêchez le flux d'air d'atteindre les brûleurs à gaz ou la cuisinière.</p>
  <p>Ne touchez jamais les boutons de commande si vos mains sont mouillées.</p>	  <p>Ne placez aucuns objets sur l'unité extérieure</p>	  <p>L'utilisateur est tenu de faire mettre l'unité à la terre selon les réglementations locales par un technicien agréé.</p>

IDENTIFICATION DES PARTIES

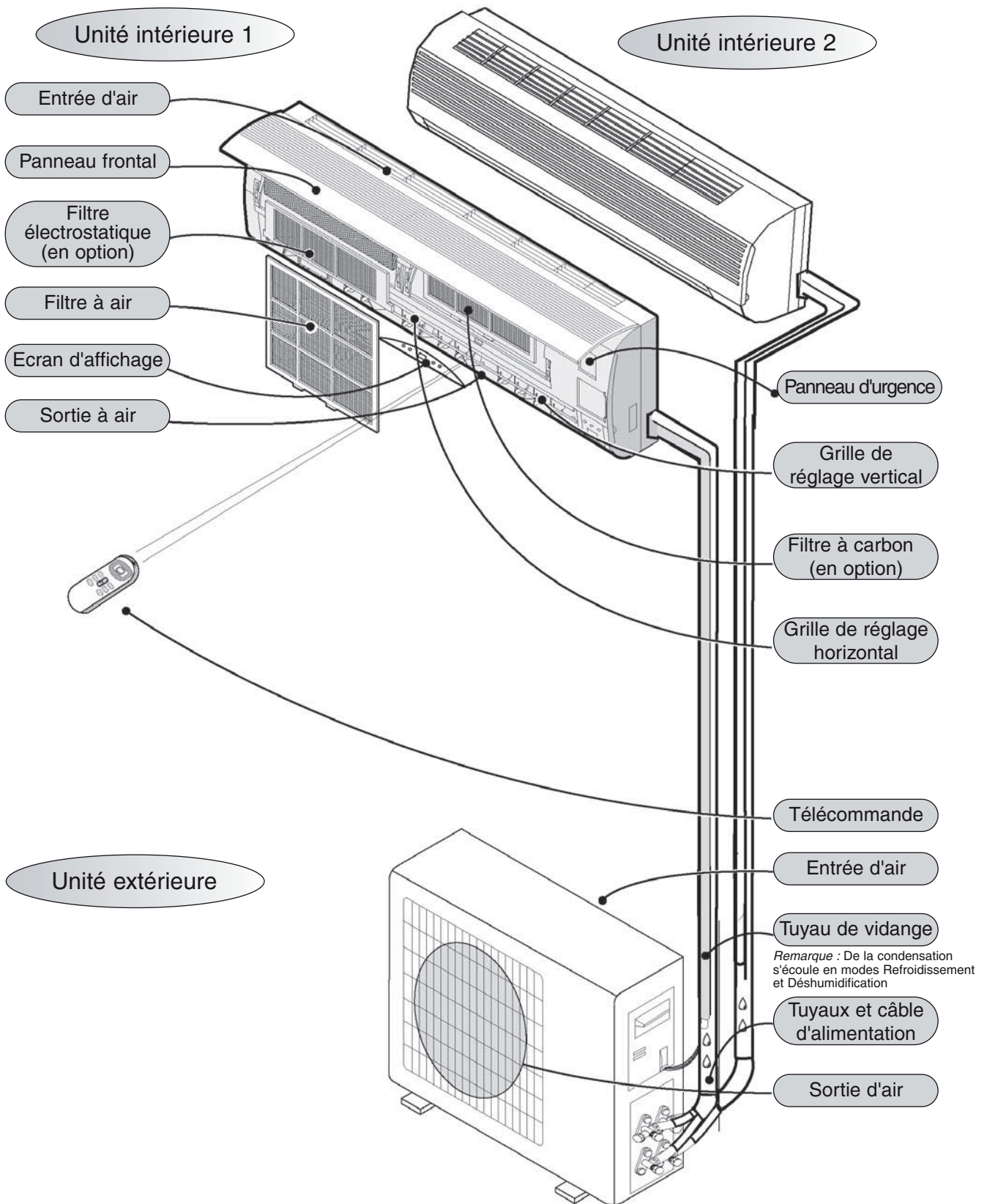

Les schémas dans ce manuel sont basés sur la vue extérieure d'un modèle standard.
La forme peut par conséquent différer du climatiseur que vous avez sélectionné.

IDENTIFICATION DES PARTIES

Façade unité intérieure :

Opération et visualisation

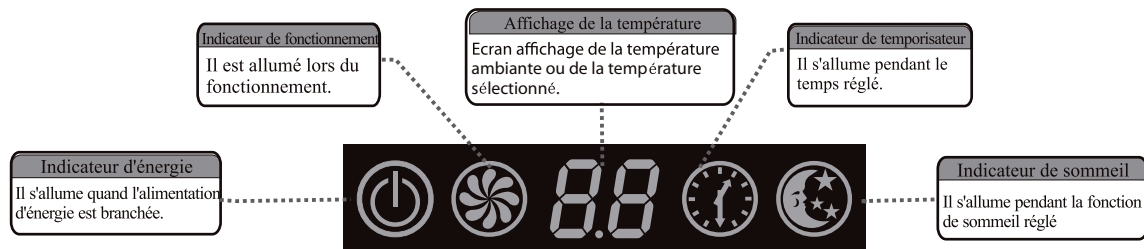

La carte de croquis de fonctionnement ci-dessus convient à la série de ZI

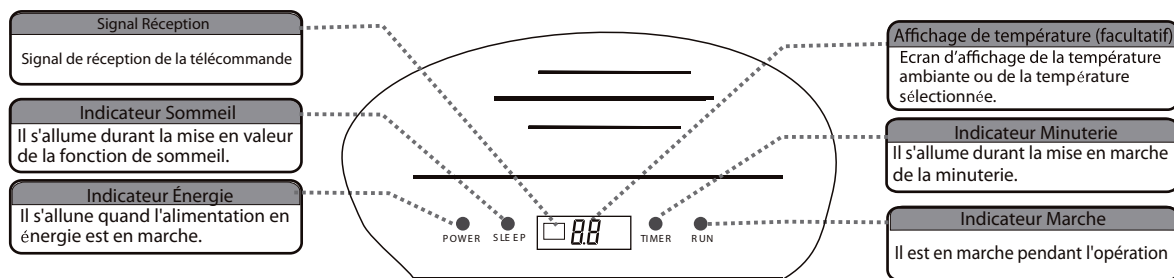

Le schéma ci-dessus convient aux séries C, D, E, F, G, H, J, K, M, N, V, ZI, BD, BE, BF, BH et BJ

FONCTION BOUTON URGENGE Mise en route manuelle

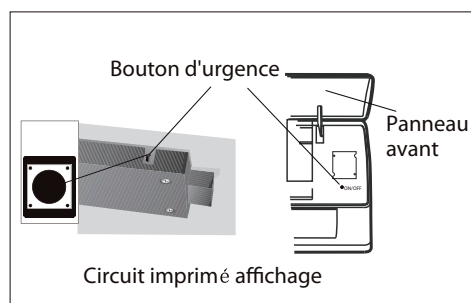
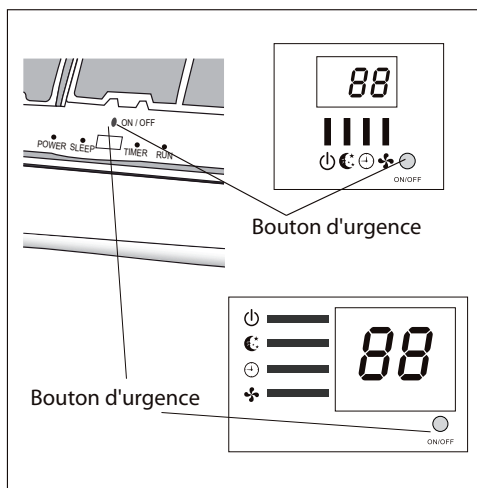

Actionner le bouton d'urgence pour commander l'unité lorsque que la télécommande ne fonctionne pas

Soulever le panneau pour accéder au bouton d'urgence

- 1) Si vous appuyer une fois le climatiseur fonctionnera en mode climatisation par défaut (Froid)
- 2) Si vous appuyez sur le bouton 2 fois, l'appareil fonctionnera en mode chauffage par défaut
- 3) Pour arrêter l'appareil, tenir enfoncé le bouton jusqu'à entendre un long bip



La forme et la position du bouton d'urgence peuvent varier selon le modèle

TÉLÉCOMMANDE

Transmission des signaux à l'unité intérieure

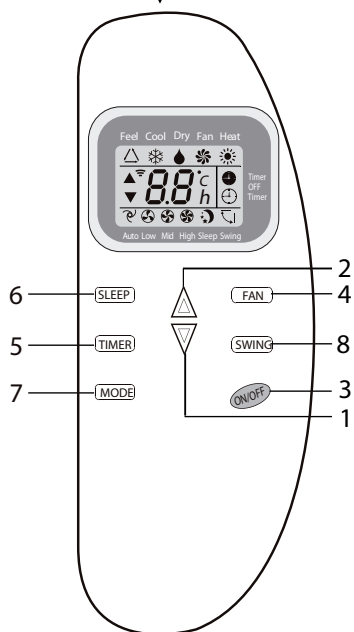

Visualisation de la mise en marche

- ☰ Visualisation de la transmission
- 88 Visualisation de la mise en marche de la minuterie
- ▲ Visualisation de la mise en marche de la température
- ▼ Visualisation de la mise en marche du réglage de la température

No.	Bouton	Fonction
1	▲ (TEMP UP)	Augmente la température ou le temps de 1 unité
2	▼ (TEMP DN)	Abaisse la température ou le temps de 1 unité
3	ON/OFF	Pour démarrer ou arrêter le climatiseur
4	FAN	Pour sélectionner la vitesse du ventilateur de l'unité intérieure : auto/basse/moyenne/haute
5	TIMER	Pour régler la minuterie en mode automatique
6	SLEEP	Pour activer ou arrêter la fonction veille
7	MODE	Pour sélectionner le mode de fonctionnement : sensation / refroidissement / déshumidification / ventilateur ou chauffage. Pour le mode sensation, vous pouvez choisir automatiquement le mode de fonctionnement en fonction du réglage de départ.
8	SWING	Pour régler la position du balayage du courant d'air en automatique ou manuelle
	RESET	Pour réinitialiser la télécommande

Fonction rétroéclairage (éclairage de l'écran / vision de nuit) :

Il vous suffit d'appuyer sur n'importe quelle touche pendant plus de 5 secondes pour activer cette fonction. Attention, ne diriger pas le signal de la télécommande vers le capteur de signal de l'unité intérieure



L'apparence, la forme et la position des boutons, les indicateurs et certaines fonctions de la télécommande peuvent varier selon le modèle mais les fonctions demeurent les mêmes.

La télécommande émet un signal sonore (bip) pour confirmer la transmission de commande à l'unité

TÉLÉCOMMANDE

Mise en place des piles

- Retirer le couvercle du compartiment à pile en le glissant dans la direction de la flèche
- Insérer les piles neuves en respectant le sens de la polarité (+) et (-)
- Remettre le couvercle en place

⚠ Utiliser 2 piles de type LRO 3 AAA (1.5V).
Ne pas utiliser des piles rechargeables.
Lorsque la visualisation des signaux s'affaiblit, remplacer les piles usagées par des neuves du même type.

Les consommateurs sont priés de jeter les piles usagées dans les containers prévus à cet effet que vous trouverez généralement à l'entrée des supermarchés ou autre point de vente et non dans les déchets ménagers non triés

⚠ Retirer les piles de la télécommande si vous n'utilisez pas votre climatiseur pendant une longue période

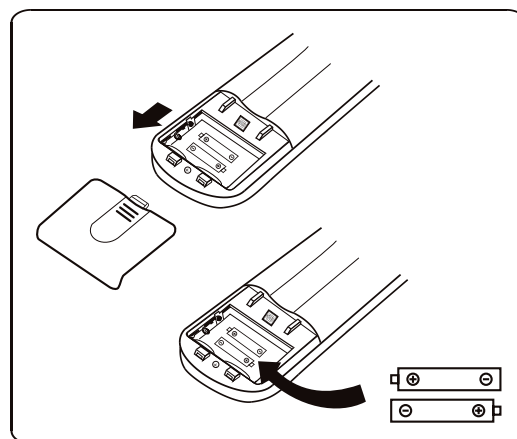

Utilisation de la télécommande :

- Pointer la télécommande en direction du récepteur du signal de l'unité intérieure.
- S'assurer qu'il n'y a pas d'obstacle entre la télécommande et le récepteur de signal de l'unité intérieure
- Ne jamais laisser exposé la télécommande au soleil
- Le signal porte jusqu'à une distance de 7 mètres sans obstacle

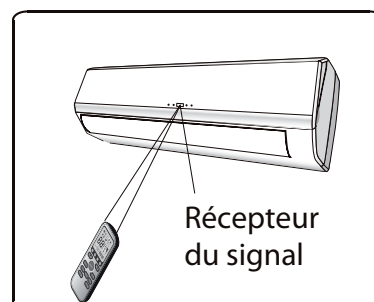

Nous vous recommandons de positionner la télécommande dans son support mural

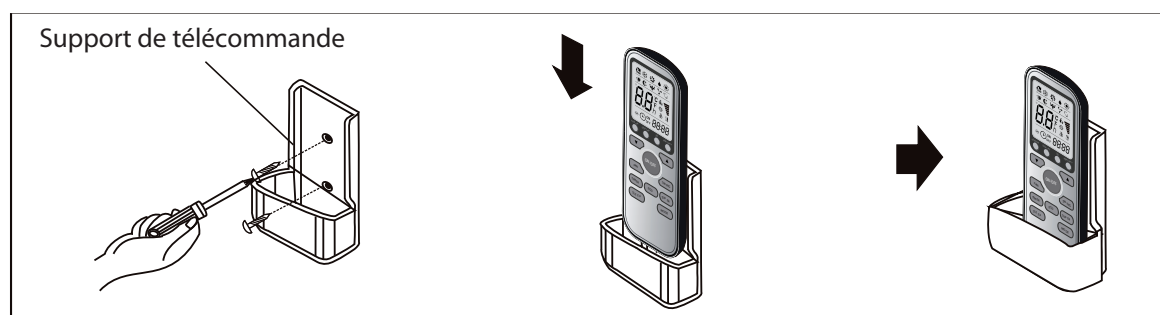

FONCTIONNEMENT TELECOMMANDE



- 1) En pointant la télécommande vers l'unité intérieure :
Appuyer sur la touche ON/OFF lorsque l'appareil reçoit le signal, le climatiseur se met en marche
- 2) Choisir le mode de fonctionnement (Automatique, froid, chaud, déshumidification, ventilation) en appuyant successivement sur la touche mode jusqu'à obtenir le mode souhaité
- 3) Régler la température souhaitée en appuyant sur les flèches ▲ ▼ . La température s'élèvera ou d'abaissera d'1°C. Après que la température ambiante se sera élevée ou abaissée de 2°C, l'indicateur ne changera plus

Mode d'opération et température sont déterminées par la température intérieure

Température intérieure	Mode de fonctionnement	Température à atteindre
< à 20°C	Chauffage (pompe à chaleur), ventilateur (refroidissement seul)	23°C
20°C ~26°C	Déshumidification	18°C
> à 26°C	Froid	23°C

EXPLICATION DES MODES

Mode « AUTOMATIQUE »

1. Sélection automatique du mode, température programmée (voir tableau)
2. Impulsion sur la touche mode jusqu'à l'obtention du sigle  ou 
3. Validation de cette fonction après 3 minutes d'arrêt du compresseur.

Mode	Température programmée
Refroidissement	24°C
Chauffage	23°C

Mode Refroidissement



1. Impulsion sur la touche mode jusqu'à l'obtention du signe 
2. Sélectionner la température par impulsions successives des touches ▲ ▼ de votre télécommande

Dans ce mode, le ventilateur de l'unité intérieure s'enclenche mais cette dernière ne soufflera du froid que quelques minutes plus tard. Lorsque la température demandée à la télécommande est atteinte dans votre pièce, le ventilateur de l'unité intérieure continue de tourner.

Mode Déshumidification



1. Impulsion sur la touche mode jusqu'à l'obtention du signe

Mode Ventilation



1. Impulsion sur la touche mode jusqu'à l'obtention du signe 
2. Impulsion sur la touche « fan » jusqu'à l'obtention de la vitesse de ventilation désirée

Dans ce mode, aucune production de froid ni de chaud. L'unité extérieure ne s'enclenche pas

Mode Chauffage



1. Impulsion sur la touche mode jusqu'à l'obtention du signe 
2. Sélectionner la température par impulsions successives des touches ▲ ▼ de votre télécommande
3. Programmer 4°C au dessus de la température de la pièce à hauteur de l'unité intérieure

Dans ce mode, le ventilateur de l'unité intérieure ne s'enclenche que lorsque que l'unité intérieure a du chaud à souffler. Lorsque la température demandée à la télécommande est atteinte, l'unité intérieure et extérieure s'arrêtent.

Mode TIMER - Minuterie



Il est préférable de mettre en marche la minuterie lorsque vous sortez le matin pour avoir une température confortable lors de votre retour. Vous pouvez aussi mettre en marche la minuterie la nuit pour un meilleur sommeil (ou enclencher le mode veille)

Pour demander le démarrage différé de l'appareil

IMPORTANT

Avant de procéder à l'heure de démarrage programmer le mode de fonctionnement à l'aide de la touche MODE et la vitesse du ventilateur touche FAN. Arrêter le climatiseur touche ON/OFF

- Pour programmer l'heure de démarrage, l'appareil doit être en arrêt
- Appuyer sur TIMER un rond vide s'affiche, régler la température en appuyant sur les touches ▲ ou ▼ ,
- Appuyer sur TIMER à nouveau pour régler l'heure en appuyant sur les touches ▲ ou ▼ et ainsi faire afficher le nombre d'heures souhaitées au bout desquelles votre climatiseur devra s'enclencher.

Pour demander l'arrêt différé de l'appareil

- Pour programmer l'heure d'arrêt, l'appareil doit être en marche
- Appuyer sur TIMER, régler l'heure en appuyant sur les touches ▲ ou ▼ jusqu'à ce que s'affiche le nombre d'heures souhaitées au bout desquelles votre climatiseur devra s'arrêter

Note :

- Après la mise en marche de la minuterie, vérifiez que l'indicateur de minuterie clignote sur l'unité intérieure

- Pour annuler la fonction réglée, appuyer sur la touche TIMER une nouvelle fois

SERVICE

En cas d'inutilisation prolongée

1. Faites fonctionner le ventilateur uniquement pendant 3-4 heures afin de sécher totalement les composants de l'unité intérieure. Sélectionnez le mode COOL ou HEAT, puis les températures programmées les plus élevées et activez le ventilateur.

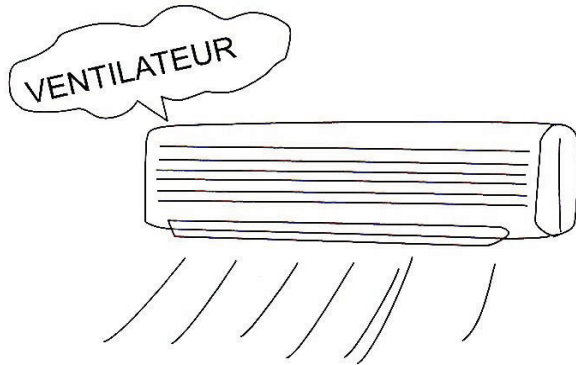

2. Arrêtez le climatiseur, débranchez la fiche (important en cas d'inutilisation prolongée car les poussières accumulées peuvent provoquer un incendie).

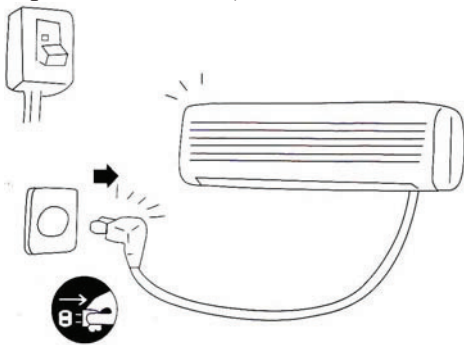

3. Enlevez les piles de la télécommande.

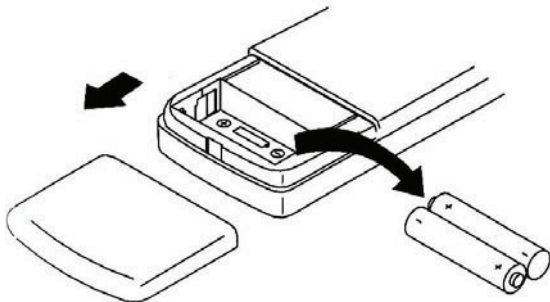

Utilisation du climatiseur

1. Nettoyez les filtres et replacez-les dans leur logement. Nettoyez l'unité intérieure à l'aide d'un chiffon doux. N'utilisez pas d'essence, de benzène, de diluant, de poudre abrasive, de détergent, d'insecticide, etc. pour nettoyer l'unité car vous pourriez l'abîmer.

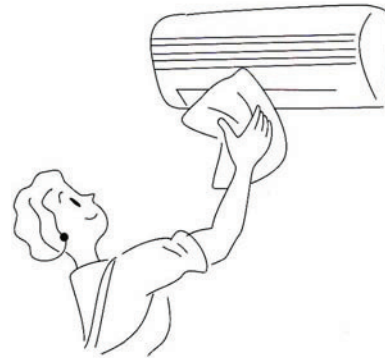

2. Ne pas couvrir ou obstruer les entrées et sorties des unités intérieures et extérieures.

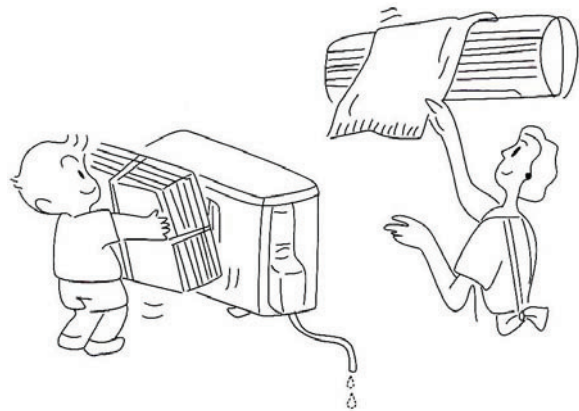

3. Le câble de terre doit être bien fixé. Insérez les piles et branchez la prise.

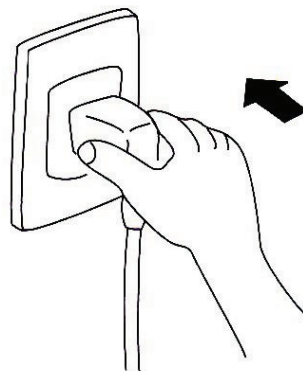

MAINTENANCE

Entretien du panneau frontal

1 Débrancher la fiche de la prise de courant

Éteindre l'appareil avant de débrancher la fiche de la prise de courant.

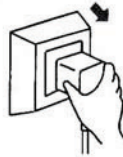

2

Saisir le panneau et tirer pour retirer le panneau frontal comme indique la figure (a).

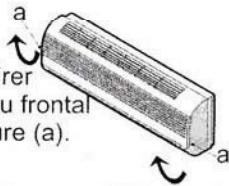

3 Nettoyer avec un chiffon sec et doux.

Pour nettoyer utiliser de l'eau tiède (au-dessous de 40°) si le climatiseur est très sale.



Pour le nettoyage utiliser un chiffon sec et doux.

4 Ne jamais utiliser des substances volatiles telles que l'essence ou la poudre détergente pour nettoyer l'unité.



5 Ne jamais jeter de l'eau dans l'unité intérieure.



Danger! Décharge électrique!

6 Remettre et fermer le panneau frontal.

Remettre et fermer le panneau frontal pressant vers le bas comme indique la figure "b".



Entretien du filtre à air

Il est nécessaire de nettoyer le filtre à air après une utilisation de 100 heures environ.

Nettoyer le filtre comme il suit:

1 Arrêter l'unité et retirer le filtre à air.

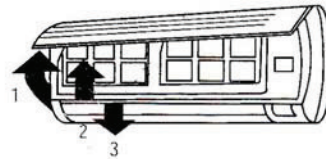

1. Ouvrir le panneau frontal.
2. Presser avec soin la poignée du filtre de la partie frontale.
3. Retirer le filtre.

2 Nettoyer et repositionner le filtre à air.

Si le filtre est très sale, nettoyer avec une solution d'eau tiède et détergent. Après le nettoyage, sécher à l'air.



3 Fermer encore une fois le panneau frontal.

☑ Si le climatiseur est utilisé dans un environnement très poussiéreux, le nettoyer toutes les deux semaines.

PROTECTION

FONCTIONNEMENT		NUISANCES SONORES
Il est possible que le dispositif de sécurité arrête l'appareil dans les cas suivants :		<ul style="list-style-type: none">• Installer le climatiseur sur une base qui puisse en supporter le poids, pour rendre son fonctionnement plus silencieux.• Installer l'unité extérieure dans un endroit où l'air soufflé et le bruit de fonctionnement ne dérangent pas les voisins.• Ne pas positionner d'objets devant la sortie d'air de l'unité extérieure, ce qui augmenterait le bruit de l'appareil.
CHAUFFAGE *	Température air extérieur supérieure à 24°C	
	Température air extérieur inférieure à -7°C	
	Température ambiante supérieure à 27°C	
REFROIDISSEMENT	Température air extérieur supérieure à 43°C	
	Température ambiante inférieure à 21°C	
DESHUMIDIFICATION	Température ambiante inférieure à 18°C	
<p><i>**Pour les modèles relatifs à conditions climatiques tropicales (T3), la température maximale est 52 au lieu de 43.</i></p> <p><i>Si le climatiseur reste en marche en mode REFROIDISSEMENT ou DESHUMIDIFICATION, portes et fenêtres ouvertes, et quand l'humidité relative est supérieure à 80 %, des gouttes de condensation se forment près de la sortie d'air.</i></p>		

* NOTE : En mode Chauffage, les modèles DC INVERTER fonctionnent jusqu'à -15°C

Caractéristiques du dispositif de protection

❶ Le dispositif de protection se déclenche dans les cas suivants :

- En cas d'arrêt et remise en marche immédiate de l'appareil ou de modification du mode pendant le fonctionnement. Il est nécessaire d'attendre 3 minutes.
- Quand on met l'appareil en marche il peut produire un retard de 20 secondes avant qu'il ne démarre effectivement.

❷ Si l'appareil est complètement bloqué :

- Appuyer encore une fois sur la touche ON/OFF pour le mettre en marche. Si le timer est annulé, il faut le programmer à nouveau

Caractéristiques du mode de CHAUFFAGE

Préchauffage

Pendant le démarrage du mode CHAUFFAGE, le flux de l'air est déchargé de l'unité intérieure 2-5 minutes plus tard.

Dégivrage



Pendant le mode CHAUFFAGE l'appareil dégivre automatiquement pour atteindre de meilleures performances. Cette procédure dure généralement 2-10 minutes. Pendant le dégivrage le ventilateur arrête de fonctionner. Quand le dégivrage est terminé, le climatiseur rétablit automatiquement le mode CHAUFFAGE.

Note : Le mode chauffage N'EST PAS disponible sur les climatiseurs modèle froid seul.

Postchauffage :

Après la fin du mode chauffage, l'air froid est diffusé par l'unité intérieure deux à cinq minutes plus tard.

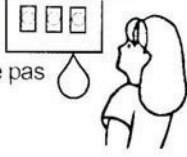
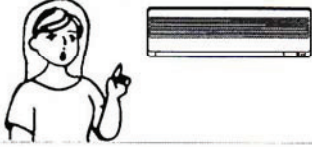
DEPANNAGE

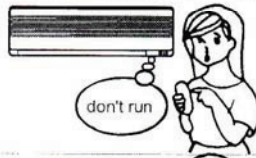
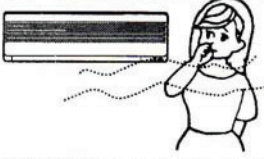
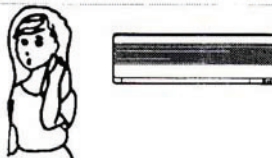
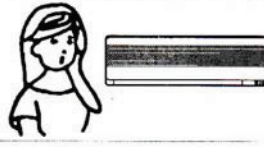
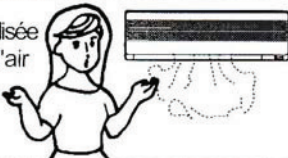
Anomalie	Causes possibles
<p>L'appareil ne fonctionne pas</p> 	<ul style="list-style-type: none"> • Si le dispositif de protection ou le fusible a brûlé. • Attendre 3 minutes et allumer encore, le dispositif de protection pourrait empêcher le fonctionnement de l'appareil. • Si les piles de la télécommande sont déchargées. • Si la fiche n'est pas branchée de manière appropriée.
<p>Il ne sort pas d'air froid ou chaud</p> 	<ul style="list-style-type: none"> • Le filtre à air est sale. • Les entrées et les sorties du climatiseur sont bouchées. • La température n'est pas bien réglée.
<p>L'appareil ne répond pas aux commandes</p> 	<ul style="list-style-type: none"> • Si de fortes interférences subsistent (dûes à une charge excessive d'électricité statique ou à des anomalies de la tension d'alimentation) l'appareil ne fonctionne pas correctement. Dans ce cas, débrancher l'appareil et le rebrancher au bout de 2-3 secondes.
<p>Il y a un retard dans le fonctionnement</p> 	<ul style="list-style-type: none"> • Quand on change le mode de fonctionnement, il peut se produire un retard de 3 minutes.
<p>Odeur bizarre</p> 	<ul style="list-style-type: none"> • Cette odeur peut provenir aussi d'autres sources telles que meubles, cigarettes etc, qui sont absorbées par l'unité et émises avec l'air.
<p>Bruit d'eau courante</p> 	<ul style="list-style-type: none"> • Dépend du flux de frigorigène dans le climatiseur et n'indique pas une panne. • Dû au dégivrage en mode chauffage.
<p>On entend un bruit type "PICS"</p> 	<ul style="list-style-type: none"> • Ce bruit est produit par la dilatation ou la contraction du panneau frontal dues aux variations thermiques.
<p>Éclaboussures d'eau nébulisée provenant de la sortie d'air</p> 	<ul style="list-style-type: none"> • Cela se produit quand l'air de la pièce devient très froid en raison de l'air froid émis par l'unité intérieure au cours du mode "REFROIDISSEMENT" ou "DÉSHUMIDIFICATION".
<p>L'indicateur du compresseur (rouge) s'allume toujours, et le ventilateur intérieur s'arrête.</p>	<ul style="list-style-type: none"> • L'unité passe du mode chauffage au mode givrage. L'indicateur s'éteint dans dix minutes et revient en mode chauffage.

CONFIGURATION DE L'INSTALLATION (utilisez des gants)

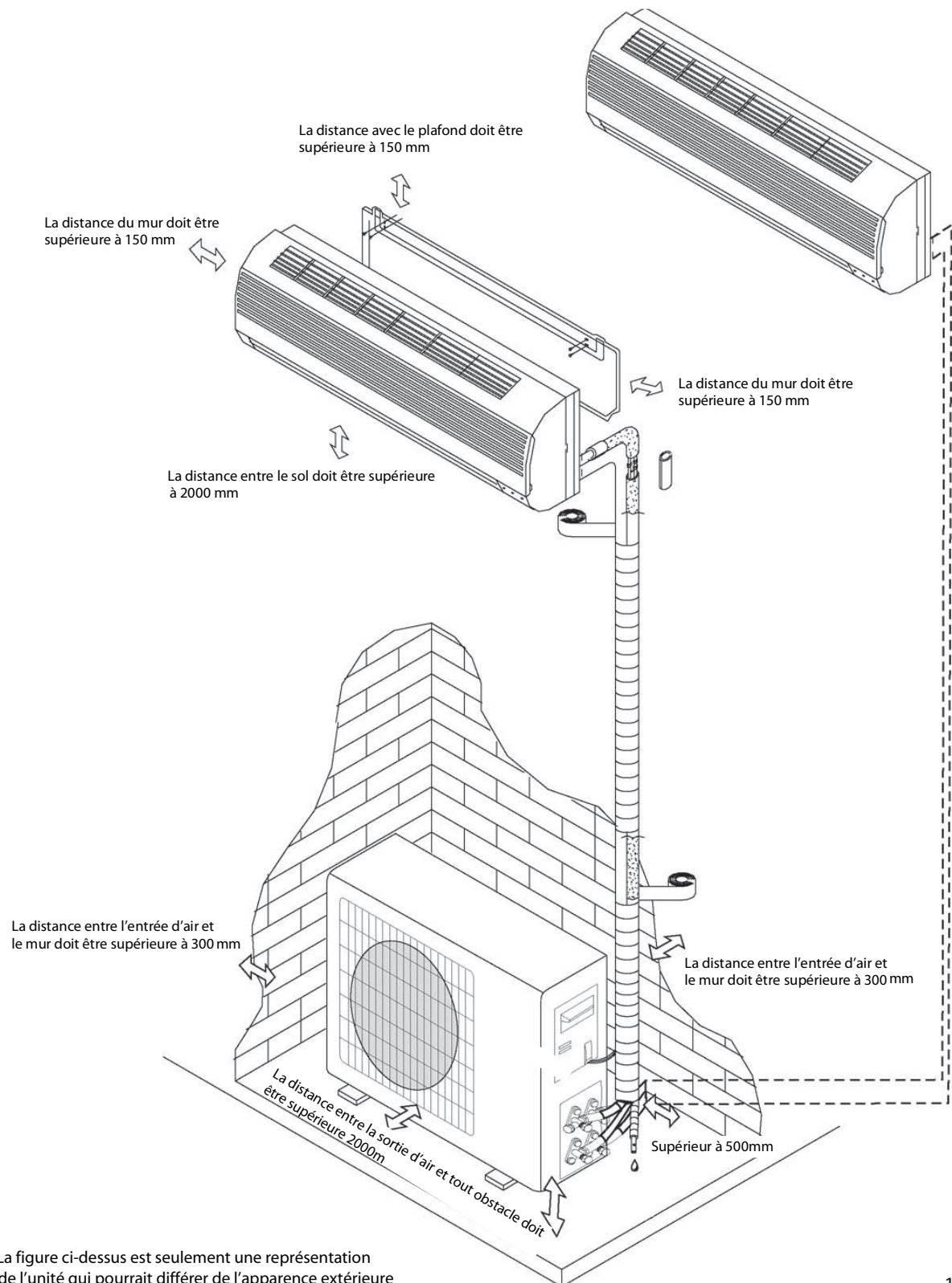

NOTE : La figure ci-dessus est seulement une représentation simple de l'unité qui pourrait différer de l'apparence extérieure de l'unité que vous aurez achetée
L'installation doit être faite conformément aux normes nationales des installations électriques par un opérateur qualifié

INSTALLATION / POSE (utilisez des gants)

Choix de l'emplacement :

Des unités intérieures

- Dans un endroit pouvant supporter le poids de l'unité et qui n'amplifie pas le bruit et les vibrations pendant le fonctionnement.
- La sortie d'air ne doit pas être obstruée par un quelconque obstacle : l'air doit pouvoir circuler dans toute la pièce
- Ne pas installer l'appareil près d'une source de chaleur, vapeur ou gaz inflammable
- Ne pas installer l'appareil où il sera directement exposé au soleil. Installer l'appareil près d'une source de courant
- Un endroit où il est facile de poser les tuyauteries et de percer des trous dans le mur.
- Installer l'appareil où il sera facile d'évacuer les eaux condensées
- Respecter les distances indiquées entre l'unité et le plafond et le mur voir schéma page précédente.
- Un endroit où le filtre à air peut être retiré aisément pour l'entretien.
- Installer l'unité et la télécommande à 1 m de distance ou plus du téléviseur, de la radio etc.
- Installer l'appareil le plus loin possible de lampes fluorescentes, afin d'éviter des effets nocifs.

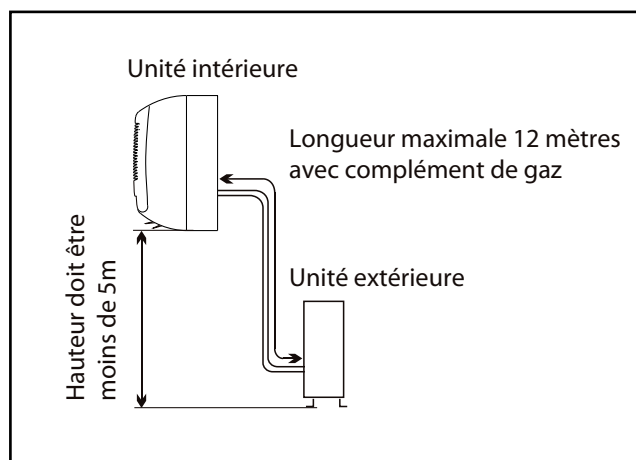

De l'unité extérieure

- Eviter de l'installer sur le bord d'une route où elle pourrait entrer en contact avec des eaux boueuses.
- Eviter de l'installer dans un endroit trop venteux et trop poussiéreux
- Éviter de l'installer dans des endroits où peuvent se produire des fuites de gaz combustible.
- Ne pas installer l'unité extérieure dans des pièces graisseuses, à proximité d'émissions de gaz de vulcanisation.
- Dans un endroit où la sortie de l'air n'est pas obstruée.
- Laisser l'espace nécessaire pour une bonne circulation d'air.
- Respecter les distances indiquées entre l'unité et le mur.
- La distance entre l'unité intérieure et l'unité extérieure devrait être de 3 mètres, jusqu'à un maximum de 12 mètres avec charge supplémentaire de réfrigérant.
- Choisir un endroit stable et surface plane pour ne pas amplifier le bruit de fonctionnement.
- si l'unité extérieure est sujet à des vibrations, fixer la à l'aide des cylindres (rondelle de caoutchouc)
- Dans le respect des règlements de co-propriété et les règles de bon voisinage.
- Dans un endroit où le débit d'air et le bruit ne dérangeront pas les voisins

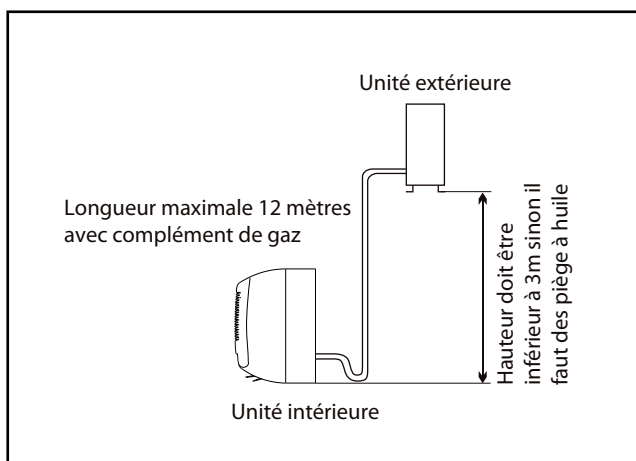

NOTE : Pour de meilleures performances, il est fortement conseillé que votre unité extérieure soit abritée de tous éléments extérieurs (vent, humidité, froid, pluie,...) et qu'elle ne soit pas soumise à des températures extérieures inférieures à 0°C.

Installation du raccord d'évacuation et du tuyau flexible d'évacuation

Le condensat s'écoule de l'unité extérieure quand l'appareil fonctionne en mode chauffage.
Pour ne pas déranger les voisins et respecter l'environnement, installer un raccord d'évacuation et un tuyau flexible d'évacuation pour canaliser les eaux de condensation
Il suffit d'installer le raccord d'évacuation et la rondelle de caoutchouc sur le châssis de l'unité extérieure, puis y raccorder le tuyau flexible d'évacuation (voir schéma ci-contre)

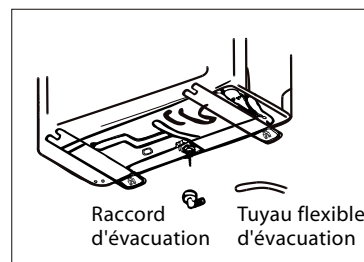

INSTALLATION / POSE (utilisez des gants)

1. Installation de la plaque de montage :

Choisissez l'endroit où installer la plaque de fixation en fonction de l'emplacement de l'unité intérieure et du sens des tuyauteries. Mettre la plaque de montage horizontalement à l'aide d'une règle ou d'un fil à plomb.

Percez des trous de 32mm de profondeur dans le mur pour fixer la plaque.

Mettez les chevilles dans les trous, fixer la plaque de montage avec des vis autoradeuses.

Assurez-vous que la plaque de montage est bien fixée. Percez un trou pour la tuyauterie.

Choisissez un point de repère sur la plaque de montage lorsque celle-ci est encore fixée à l'unité intérieure.

Mesurez la distance entre le point de repère et le milieu de la liaison frigorifique.

Retirez la plaque de montage et reportez le point de repère de l'autre côté.

Vous pouvez maintenant fixer votre plaque de montage sur le mur. Vous pouvez maintenant forer le mur

(trou de 65mm de diamètre) dont le centre de ce trou sera la distance entre le point de repère et le milieu de la liaison frigorifique.

Pas plus de points de fixations que ceux préconisés..

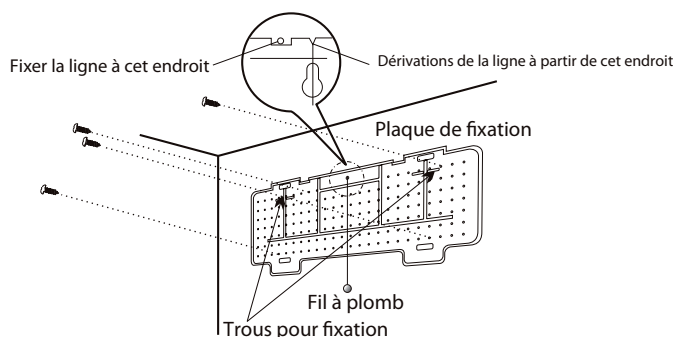

Note : La forme de votre plaque de fixation est peut-être différente de la plaque représentée ci-dessus, mais la méthode pour l'installer est la même

2. Effectuer un trou pour la tuyauterie

- Choisir la position où sera pratiqué le trou pour la tuyauterie, en fonction de l'emplacement de la plaque de fixation.
- Pratiquer un trou dans le mur. Le trou doit être incliné vers le bas et se diriger vers l'extérieur.
- Installer un manchon à travers le trou dans le mur et faire en sorte qu'il reste propre.

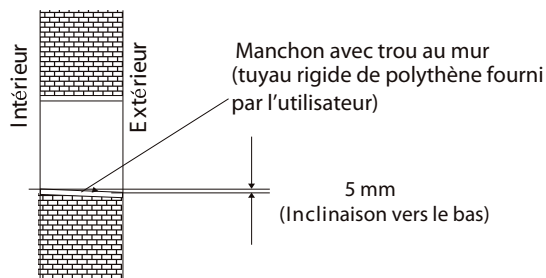

3. Installation des tuyauteries de l'unité intérieure

- Positionner la tuyauterie (pour liquides et gaz) en la faisant passer à travers le trou dans le mur de l'extérieur, ou la monter de l'intérieur après avoir terminé la pose des tuyaux et le raccordement des câbles, afin de pouvoir la raccorder à l'unité extérieure.
- Retirer ou non le segment en plastique, en fonction de la direction de la tuyauterie.

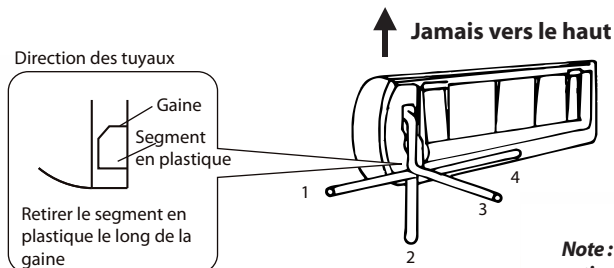

Note : Quand on fixe le tuyau le long de la direction 1, 2 ou 4, retirer le segment en plastique de la base de l'unité intérieure.

INSTALLATION / MISE EN SERVICE (utilisez des gants)

Le type d'opérateur dépend du choix de l'option (1 ou 2)

TABLEAU DES CORRESPONDANCES DES RACCORDEMENTS PAR REFERENCE :

TYPE REFERENCE		OPTION 1	OPTION 2	
		RACCORDEMENT RAPIDE ET SECURISE 4Mètres	RACCORDEMENT STANDARD 4mètres	RACCORDEMENT STANDARD STANDARD 6mètres
BISPLIT REF 406213	2600W/2800W	1/4 - 3/8 REF : 405600 C	1/4 - 3/8 REF : 405602 A	1/4 - 3/8 REF : 403153 E
	3500W/3800W	1/4 - 1/2 REF : 405601 D	1/4 - 1/2 REF : 405603 B	1/4 - 1/2 REF : 403154 F

RACCORDEMENT FRIGORIFIQUE DES UNITES INTERIEURES ET EXTERIEURE :

OPTION 1 READYCLIMSIMPLE, RAPIDE ET SECURISE PAR SIMPLE VISSAGE

NE NECESSITE AUCUN TIRAGE AU VIDE, NI MANIPULATION DE FLUIDE FRIGORIGÈNE
Parfaitement SÉCURISÉ et FIABLE, toutefois la mise en service doit être réalisée par un opérateur qualifié

Conforme au Règlement N° 842/2006 du PARLEMENT EUROPEEN et du CONSEIL du 17 Mai 2006

Se reporter à la notice d'installation dans le carton du raccordement rapide

OPTION 2 AVEC RACCORDEMENT STANDARD

RACCORDEMENT ET MISE EN SERVICE OBLIGATOIRE PAR UN FRIGORISTE

- Oter les manchons/adaptateurs des unités intérieures et extérieure. **⚠** Réserver à un opérateur qualifié

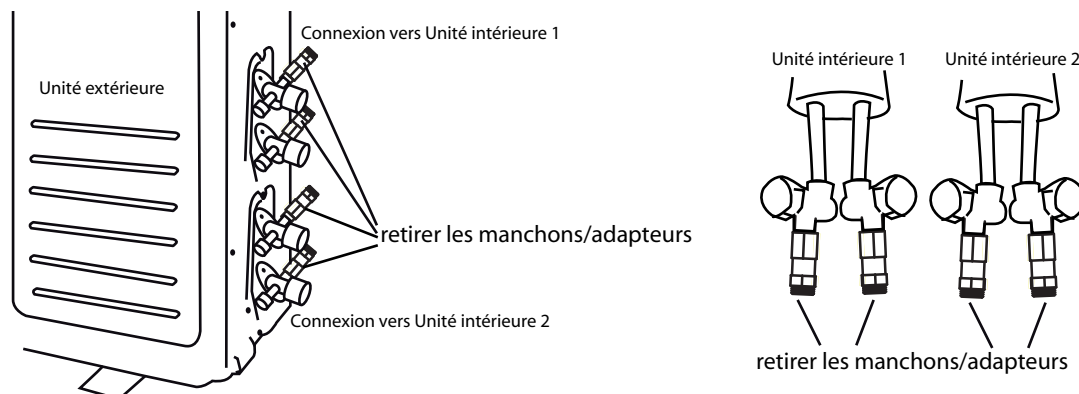

- Récupérer la charge de fluide qui se trouve dans les unités intérieures (geste technique à faire effectuer par un opérateur qualifié qui doit utiliser une station de récupération.)
- Dérouler l'ensemble des raccords frigorifiques avec précaution.
- Dévisser les écrous aux extrémités des raccords frigorifiques ainsi que les raccords/vannes des trois unités
- Présenter le raccordement frigorifique bien dans l'axe du pas de vis puis serrer à la main au maximum
Répéter cette opération pour les autres raccords aux unités intérieures et extérieure



- A l'aide de 2 clés à molette serrer les écrous frigorifiques en prenant garde de ne pas endommager le filetage jusqu'à obtenir une étanchéité parfaite. (l'utilisation d'une clé dynamométrique est recommandée, les forces de serrage vous sont communiquées dans le tableau ci-dessous)
- Répéter la procédure 4 pour les autres raccords.
- Procéder au tirage au vide

Modèle	Dimension de tube	Force	Largeur de l'écrou
7, 9, 12, 18K	Liquide (6 ou 1/4 pouces)	1.8kg.m	17mm
22, 24, 30K	Liquide (10 ou 3/8 pouces)	3.5kg.m	22mm
7, 9K	Gaz (10 ou 3/8 pouces)	3.5kg.m	22mm
12, 18K	Gaz (12 ou 1/2 pouces)	5.5kg.m	24mm
20, 24, 30K	Gaz (16 ou 5/8 pouces)	7.5kg.m	27mm

RACCORDEMENTS ELECTRIQUES

ATTENTION : Toute manipulation et raccordement doit être fait hors-tension.

Si les câbles sont détériorés, ils doivent être impérativement remplacés par le fabricant ou par un professionnel

RACCORDEMENT DES CABLES SIGNAUX DES 2 UNITES INTERIEURES A L'UNITE EXTERIEURE ET RACCORDEMENT DE L'UNITE EXTERIEURE AU SECTEUR

1. Retirer la vis du couvercle de protection (côté de l'unité extérieure) pour accéder au boîtier.
2. Dévisser les arrêts de traction
3. Présenter les câbles signaux de l'unité intérieure Système A, puis de l'unité intérieure de l'unité Système B, et enfin du câble d'alimentation principal du groupe sur les bornes de l'unité extérieure.
4. Procéder au raccordement des 3 câbles électriques :
 - Les câbles signaux des unités intérieures sont à raccorder à l'aide des connecteurs rapides
 - Le câble d'alimentation (non fourni) est à raccorder sur le bornier en respectant les correspondances des conducteurs : "Brun ou rouge" sur L "bleu" sur N et le conducteur de protection "vert-jaune" sur la borne de terre ⊕
5. Positionner les câbles dans les arrêts de traction et fixer ces derniers.
6. Remettre en place le couvercle de protection en s'assurant qu'aucun raccordement et conducteur ne sortent du boîtier.
7. Procéder au raccordement du câble d'alimentation principal du groupe sur un disjoncteur 25A Courbe D dans votre tableau électrique. Cette ligne doit être exclusivement réservée à votre Bi-split et protégée par un système de protection de 30mA selon les normes et la réglementation en vigueur.
8. Raccorder vos câbles d'alimentation de vos unités intérieures sur la même ligne d'alimentation que de votre unité extérieure

COTE de L'UNITE EXTERIEURE

⚠ Attention :

- A la bonne correspondance des unités intérieures et extérieure en respectant la couleur des fils.
- Exemple : connecter le fil bleu/noir → bleu/noir, rouge/noir → rouge/noir
- une inversion pourrait endommager le climatiseur et présenter un danger
- Bien fixer les arrêts de traction
- Une fois le couvercle de protection refermé les raccordements et conducteurs ne doivent en aucun cas sortir du boîtier

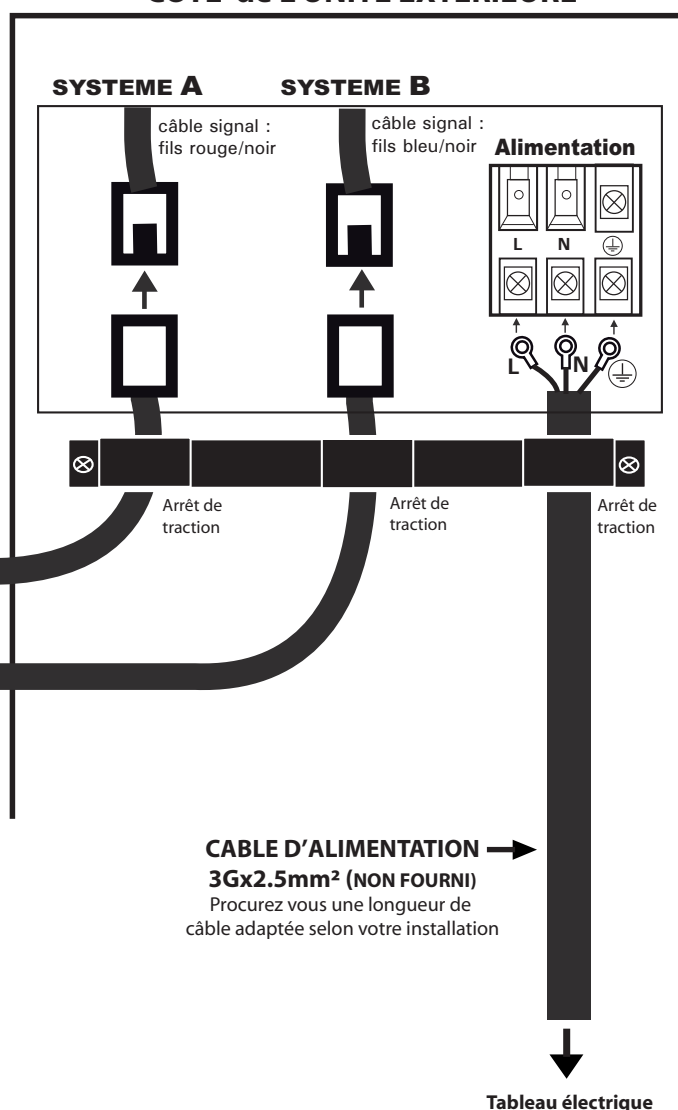

Note : les unités intérieures sont déjà pré câblées

UNITE INTERIEURE
A

Câble signal :
fils rouge/noir

UNITE INTERIEURE
B

Câble signal :
fils bleu/noir

CABLE D'ALIMENTATION →
3Gx2.5mm² (NON FOURNI)
Procurez vous une longueur de
câble adaptée selon votre installation

Tableau électrique

Test du fonctionnement

Mettre votre installation sous tension

Vérifier vos branchements électriques.

Vérifiez si les touches de la télécommande fonctionnent correctement. (voir notice d'utilisation de la télécommande)

Vérifiez si le réglage de la température et de la minuterie fonctionne.

Vérifiez si les sorties d'air et orientations de courant d'air fonctionnent bien.

Vérifiez si vous entendez des bruits ou apercevez des vibrations anormales pendant le fonctionnement.

NOTE :

Ne pas laisser d'air entrer dans le système et ne pas décharger le gaz lorsque le climatiseur est en fonction.

Le type du fusible utilisé sur les cartes électroniques pour les modèles 7K, 9K et 12K est de 50T avec la valeur nominale de 3,15A, classe T, 250V max. Pour les modèles 18K, 22K, 24K et 30K, il est de 3,15A, T, 250V. Le fusible pour le climatiseur est à fournir par l'utilisateur en fonction de la puissance d'entrée maximum du courant ou en utilisant le dispositif de protection.

Vous pouvez installer des liaisons frigorifiques sur une longueur maximale de 12m et hauteur maximale de dénivelé de 3m, au delà prévoir des pièges à l'huile. Vous devez faire procéder à une recharge de gaz de l'ordre de 20g par mètre à partir de 5m.

Veuillez ne pas placer d'objets précieux et électriques (TV, chauffage...etc) sous les unités après installation (risque goutte d'eau)

QUESTIONS - REPONSES

Ci-dessous les questions qui reviennent le plus souvent sur nos climatiseurs avant ou après l'achat et les réponses qui s'y rapportent.

ENTRETIEN

Est-ce que je peux faire une recharge de gaz moi même ?	Vous ne pouvez pas procéder à des recharges de gaz vous mêmes. Seuls les frigoristes et opérateurs qualifiés sont habilités à acheter et à manipuler le gaz .
Possédez vous des installateurs sur la France entière pour procéder à l'installation de mon climatiseur ?	Nous disposons d'un réseau national d'installateur dépanneur couvrant toute la France. Mise en relation automatique sur www.e-prestations .fr
Au bout de combien de temps dois je faire faire une recharge de gaz ?	Nous vous conseillons de souscrire un contrat d'entretien pour effectuer un contrôle annuel de votre climatiseur.

L'APPAREIL

Mon climatiseur fait -il du chaud ?	Tous les climatiseurs de notre gamme sont réversibles. Ils produisent du chaud et du froid.
L'unité intérieure contient - elle du gaz ?	oui, une charge minimale qui lors de la mise en service standard doit être récupérée par un frigoriste ou opérateur qualifié à l'aide d'une station de récupération
Est -ce que je peux brancher une unité intérieure et une unité extérieure qui ne sont pas de la même puissance ?	Il est absolument interdit et impossible de brancher une unité intérieure et une unité extérieure qui ne sont pas de puissances égales.
Le sigle chauffage ne s'affiche pas sur ma télécommande ?	Il s'agit d'une erreur de programmation de votre télécommande. Retirez les piles et remettez les en place. Deux sigles doivent clignoter sur votre télécommande. N'appuyez sur aucun bouton pendant le clignotement. Le chauffage se programmera automatiquement. Vous pouvez ensuite rallumer votre télécommande et vous constaterez que le sigle du chauffage (petit soleil) apparaîtra sur votre télécommande.
En mode chauffage, la ventilation de l'unité intérieure se coupe dès ma demande?	Cela est tout à fait normal. En mode froid, la ventilation de l'unité intérieure tourne immédiatement et vous souffle ensuite du froid. Par contre, dès que vous demandez du chauffage, la ventilation de l'unité intérieure s'enclenche seulement lorsque l'unité intérieure a du chaud à vous souffler.
J'ai de l'eau qui coule sous l'unité extérieure en abondance aussi bien en mode froid qu'en mode chauffage.	C'est un phénomène normal. La production de condensat fait partie du bon fonctionnement de votre appareil. Lorsque vous demandez du froid, l'unité intérieure et extérieure produisent des condensats. En mode chauffage, l'unité extérieure seulement en produit. Nous vous conseillons de placer le raccord noir fourni ainsi que le tube d'évacuation pour diriger les condensats.
Quelles différences y a -t-il entre un climatiseur réversible et un climatiseur Inverter?	Un climatiseur Inverter peut fonctionner jusqu'à des températures extérieures allant jusqu'à -15°C (alors qu'un climatiseur réversible normal s'arrête à -7°C). De plus, un climatiseur Inverter consomme beaucoup moins d'électricité qu'un climatiseur standard (ceci du à la régulation exercée par le compresseur).
Le dos de mon unité extérieure givre anormalement. Comment dois-je faire?	Cela peut indiquer un problème avec la sonde de dégivrage située dans votre unité extérieure. Nous vous recommandons fortement de faire un caisson autour de l'unité extérieure (en respectant évidemment les distances préconisées dans la notice) pour éviter que l'humidité, le froid, le vent ... entrent en contact avec l'échangeur thermique de l'unité extérieure.

LA POSE

Est-ce que je peux installer mon climatiseur moi -même ?	Rappel : L'installation = Pose + Mise en service La pose peut être effectuée par un bricoleur averti. La mise en service doit être effectuées par un opérateur qualifié
Mon chauffagiste ou mon électricien peut-il mettre en service mon climatiseur ?	Seul un FRIGORISTE ou un opérateur qualifié peut installer ou mettre en service votre climatiseur
Est-ce je peux placer mon unité extérieure dans des combles, dans un garage ou dans mon grenier ?	Il est absolument déconseillé de placer votre unité extérieure ailleurs qu'à l'extérieur
Puis-je faire sortir les raccordements frigorifiques de l'unité intérieure vers le haut, lorsque je regarde l'unité intérieure de face ?	Vous pouvez faire sortir les raccordements frigorifiques vers la gauche, vers la droite, vers le bas ou tout droit. Vous ne pouvez pas faire sortir les liaisons frigorifiques vers le haut car cela endommagerait le tube de l'échangeur de l'unité intérieure.

SERVICE APRES VENTE

Pour tout problème de fonctionnement de votre appareil, contactez notre HOTLINE au numéro suivant :

 **N° Indigo** 0 825 074 100

Coût de l'appel : 0,15 € TTC / min par poste fixe



Afin de valider tout appel téléphonique sur notre central SAV, veuillez vous munir :

- Des modèles de vos unités ainsi que les numéros de série (intérieur ; extérieur)
Vous trouverez ces éléments sur un autocollant qui est apposé sur chaque unité
- Votre date et lieu d'achat

Rendez vous sur

www.airton.fr



AIDE A L'ACHAT

- Fonctionnement des climatiseurs
- La gamme de produit
- Fiches techniques
- Choisissez votre climatiseur
- Notice d'utilisation
- Vidéo de pose
- Questions / Réponses (FAQ)
- Le crédit d'impôt

LE SAV D'AIRTON

- Garanties et conditions
- Demande en ligne de SAV
- Tarifs indicatifs des prestations
- Suivi en ligne SAV / Clients
- Suivi en ligne SAV / Magasins
- Formulaire de qualité
- Vidéo technique

Nous mettons à votre disposition deux formules :

1) "Installation complète" de votre climatiseur (voir tarif des prestations sur www.airton.fr)

Celle-ci comprend la pose de votre climatiseur, la mise en service avec vérification de la charge en gaz et un tirage à vide, raccordement électrique et frigorifique et vérification de l'étanchéité de l'installation.

Déplacement dans un rayon de 25km du lieu d'achat

2) "Mise en service" de votre climatiseur (voir tarif des prestations sur www.airton.fr)

Celle-ci comprend le raccordement des liaisons frigorifiques et électriques de l'unité intérieure à l'unité extérieure, la vérification de l'installation, ainsi que la vérification de la charge en gaz et un tirage à vide.

Déplacement dans un rayon de 25km du lieu d'achat

MISE EN RELATION CLIENTS /FRIGORISTES

Pour la mise en relation Clients/Frigoristes du réseau SAV AIRTON & demande en ligne des prestations :

- Installation
- Mise en service
- Entretien



www.e-prestations.fr

Les climatiseurs Airton contiennent des gaz HFC R410A (HFC32&HFC125) à effet de serre fluorés relevant du protocole de Kyoto

Le HFC R410A est un gaz dit "Ecologique" car sans chlore (remplace le R22) respectueux de la couche d'ozone. Vous trouverez sur chaque système hermétique scellé de votre climatiseur une étiquette indiquant la charge de gaz et sa nature.

Toute intervention sur les jonctions scellées des unités intérieure et extérieure doit être faite dans les règles de l'art par un opérateur qualifié et avec le matériel adéquate (station de récupération et pompe à vide)

RECYCLAGE

Tout consommateur doit se responsabiliser concernant les changements rapides qui interviennent sur l'environnement et la couche d'ozone. Deux principales directives européennes ont été transposées dans le Droit Français pour réagir face aux importantes modifications intervenues sur notre environnement.

La première de ces directives a pour but de valoriser et d'éliminer les piles et les accumulateurs usagés contenant des matières dangereuses. L'élimination comprend ces différentes options : le ramassage, le tri, le transport, le traitement des déchets, le stockage, le dépôt dans ou sur le sol et les opérations de transformation nécessaires à leur réutilisation. La valorisation inclut le recyclage, le réemploi, la récupération ou l'utilisation des déchets comme source d'énergie.

La seconde directive a pour objectif prioritaire la prévention en ce qui concerne les déchets d'équipements électriques et électroniques, leur réutilisation, leur recyclage et les autres formes de valorisation de ces déchets, de manière à réduire la quantité de déchets à éliminer. Elle vise aussi à améliorer les performances environnementales de tous les opérateurs concernés au cours du cycle de vie des équipements électriques et électroniques tels que les producteurs, les distributeurs et les consommateurs.

Ces deux directives ont en commun la préservation, la protection et l'amélioration de la qualité de l'environnement, la protection de la santé de l'homme et l'utilisation prudente et rationnelle des ressources naturelles. Nous vous demandons donc de bien vouloir prendre en compte les éléments suivants.

1. Les piles

Selon la directive n° 91/157/CEE du 18 mars 1991, relative aux piles contenant certaines matières dangereuses, les consommateurs sont priés de jeter les piles usagées dans les containers prévus à cet effet que vous trouverez généralement à l'entrée des supermarchés et autre point de vente et non dans les déchets ménagés non triés.

2. Le climatiseur

Selon la directive n° 2002/96/CEE du 27 janvier 2003, relative aux déchets d'équipements électriques et électroniques (DEEE), nous vous demandons de ne pas jeter votre climatiseur avec les déchets municipaux non triés.

En raison de la présence de gaz réfrigérant (R407C ou R410A) dans votre climatiseur, cela pourrait avoir des effets potentiels sur l'environnement et sur la santé humaine s'il n'est pas trié et détruit correctement.

Lorsque vous apercevrez le symbole ci-dessous sur l'emballage de n'importe quel produit que vous achèterez à l'avenir, souvenez-vous des informations spécifiées sur le document d'accompagnement «Recyclage».



Le symbole ci-dessous indique que le produit ou l'emballage est recyclable mais rien n'indique que le produit ou l'emballage est recyclé.



Ces deux directives sont basées sur le principe du « pollueur – payeur ». Toutes personnes dérogeant à ces directives devront assumer les sanctions applicables prévues.