

HITACHI

Manuel de la télécommande

MODÈLE

RAR-6NE1

FRANÇAIS

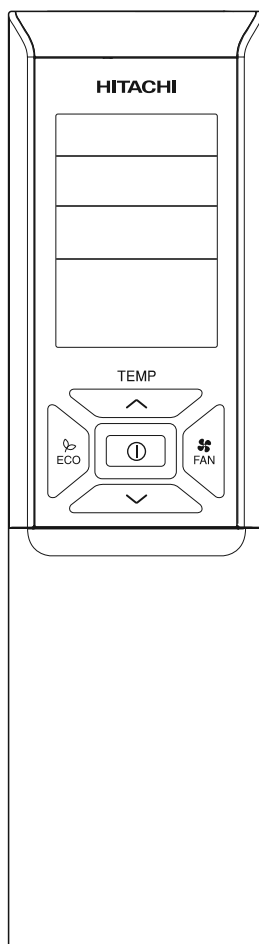

Manuel de la télécommande

Page 61-90

Pour obtenir des performances optimales vous garantissant plusieurs années d'utilisation en toute tranquillité, lisez intégralement ce manuel d'instructions.

PRÉPARATION AVANT L'UTILISATION

■ Installation des piles

1. Faites glisser le couvercle pour l'enlever.
2. Installez deux piles alcalines AAA.LR03.
Mettez les piles dans le bon sens en vous aidant des repères du compartiment.
3. Remettez le couvercle en place.

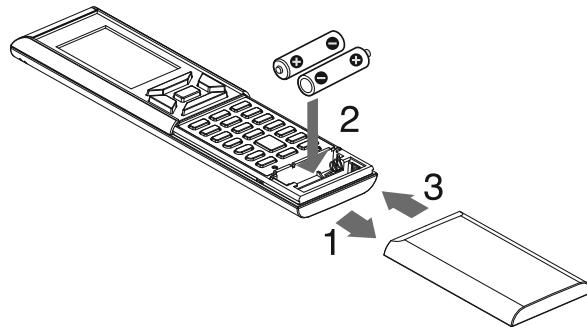

■ Fixation du support mural de la télécommande

1. Choisissez un endroit depuis lequel le signal peut atteindre l'unité.
2. Fixez le support de la télécommande sur un mur, une colonne ou un emplacement similaire à l'aide des vis fournies.
3. Placez la télécommande dans son support.

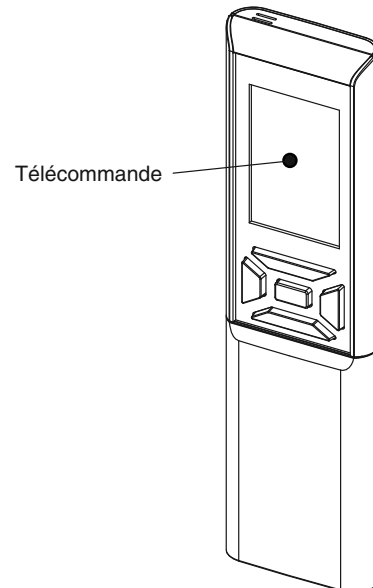

REMARQUE

Remarques concernant les piles

- Lorsque vous remplacez les piles, utilisez des piles du même type et changez les deux piles usagées en même temps.
- Si vous prévoyez de ne pas utiliser le système pendant une période prolongée, retirez les piles.
- Les piles durent environ 1 an. Néanmoins, si l'affichage de la télécommande commence à s'estomper et que son fonctionnement n'est plus optimal dans l'année, remplacez les deux piles alcalines AAA.LR03 par des neuves.
- Les piles fournies sont prévues pour l'utilisation initiale du système.
En fonction de la date de fabrication du climatiseur, il est possible que la période d'utilisation des piles soit plus courte.

Remarques concernant la télécommande

- N'exposez jamais la télécommande aux rayons directs du soleil.
- La présence de poussière sur l'émetteur ou le récepteur du signal réduit leur sensibilité. Enlevez la poussière à l'aide d'un chiffon doux.
- Le signal de la télécommande peut ne pas fonctionner si une lampe fluorescente à démarrage électronique (comme une lampe à inverseur) se trouve dans la pièce. Si tel est le cas, consultez votre revendeur.
- Si le signal de la télécommande commande également un autre appareil, placez cet appareil à un autre endroit ou consultez votre revendeur.
- Lorsque la télécommande n'est pas utilisée, fermez le couvercle coulissant afin de prévenir les défaillances.

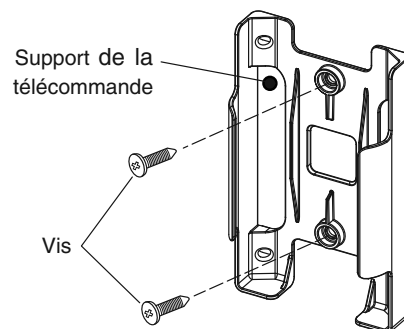

PRÉPARATION AVANT L'UTILISATION

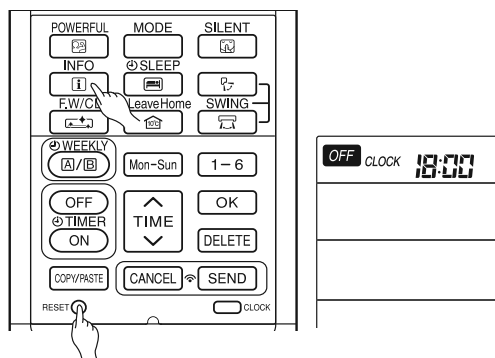
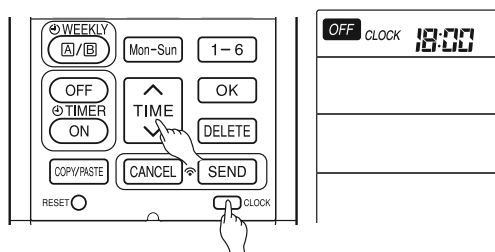
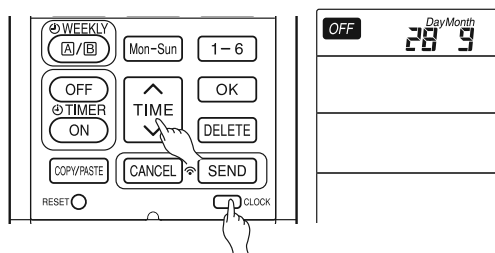
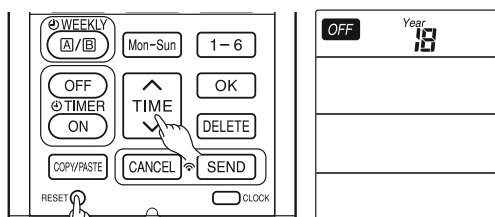

■ Réglage de la date et de l'heure

1. Appuyez sur le touche **RESET** (Réinitialiser) pour commencer le réglage. « Year » (Année) se met à clignoter.
2. Appuyez sur le touche **TIME** (Heure) pour régler l'année.
3. Appuyez sur le touche **CLOCK** (Horloge). « Day » (Jour) et « Month » (Mois) se mettent à clignoter.
4. Appuyez sur le touche **TIME** (Heure) pour régler le jour et le mois.
5. Appuyez sur le touche **CLOCK** (Horloge). « CLOCK » (Horloge) se met à clignoter.
6. Appuyez sur le touche **TIME** (Heure) pour mettre l'horloge à l'heure.
7. Appuyez sur le touche **CLOCK** (Horloge).

Le réglage de la date et de l'heure est maintenant terminé.

Pour modifier la date et l'heure, appuyez sur le touche **CLOCK** (Horloge).

Suivez ensuite les étapes 1 à 7.

La date et l'heure doivent être réglées de nouveau après le remplacement des piles.

Une fois les piles remplacées :

1. Appuyez sur le touche **RESET** (Réinitialiser).
2. Dirigez la télécommande vers l'unité intérieure, puis appuyez sur le touche **INFO** (INFO).
3. La date et l'heure de l'unité intérieure sont transmises.

■ La date et l'heure de l'unité intérieure ne seront pas transmises dans les cas suivants :

- Lorsqu'il y a une coupure de courant.
- Lorsque le disjoncteur est mis sur OFF (Arrêt) par l'utilisateur (l'unité n'est pas en mode STANDBY [Veille]).

REMARQUE

Remarques concernant le réglage de la date et de l'heure

- Si la date et l'heure ne sont pas réglées, les fonctions ON-Timer (Minuterie d'activation), OFF-Timer (Minuterie de désactivation) et Weekly Timer (Programmation hebdomadaire) ne pourront pas être réglées.
- Si la date et l'heure ne sont pas réglées correctement, les fonctions ON-Timer (Minuterie d'activation), OFF-Timer (Minuterie de désactivation) et Weekly Timer (Programmation hebdomadaire) ne fonctionneront pas correctement.
- Une fois les fonctions ON-Timer (Minuterie d'activation), OFF-Timer (Minuterie de désactivation) et Weekly Timer (Programmation hebdomadaire) réglées, la date et l'heure ne peuvent pas être modifiées. Si vous devez modifier la date et l'heure, vous devez annuler le réglage des fonctions ON-Timer (Minuterie d'activation), OFF-Timer (Minuterie de désactivation) et Weekly Timer (Programmation hebdomadaire).

NOM ET DESCRIPTION DES FONCTIONS DE LA TÉLÉCOMMANDE

TÉLÉCOMMANDE

- La télécommande contrôle le fonctionnement de l'unité intérieure. La télécommande offre une portée d'environ 7 mètres. Si l'éclairage de la pièce est contrôlé électroniquement, cette portée peut être inférieure. L'unité peut être installée au mur à l'aide du support de fixation fourni. Avant de l'installer au mur, vérifiez que l'unité intérieure peut être contrôlée à l'aide de la télécommande.
- Manipulez la télécommande avec soin. Si vous la faites tomber ou versez accidentellement de l'eau dessus, la transmission du signal en sera affectée.
- Après le remplacement des piles de la télécommande, il faut environ 10 secondes à l'unité pour recevoir le signal et fonctionner normalement.
- Lorsque la télécommande n'est pas utilisée, en mode OFF (Arrêt), ce qui est indiqué à l'écran par **OFF**, l'écran s'éteint au bout de 3 minutes environ.
- Lorsque la télécommande n'est pas utilisée lors du réglage de l'horloge, l'écran LCD s'éteint au bout de 10 minutes environ.
- Pour rallumer l'écran LCD, il suffit d'appuyer sur n'importe quel touche.
- L'écran LCD ne s'éteint pas pendant le réglage de la fonction TIMER (Programmateur).

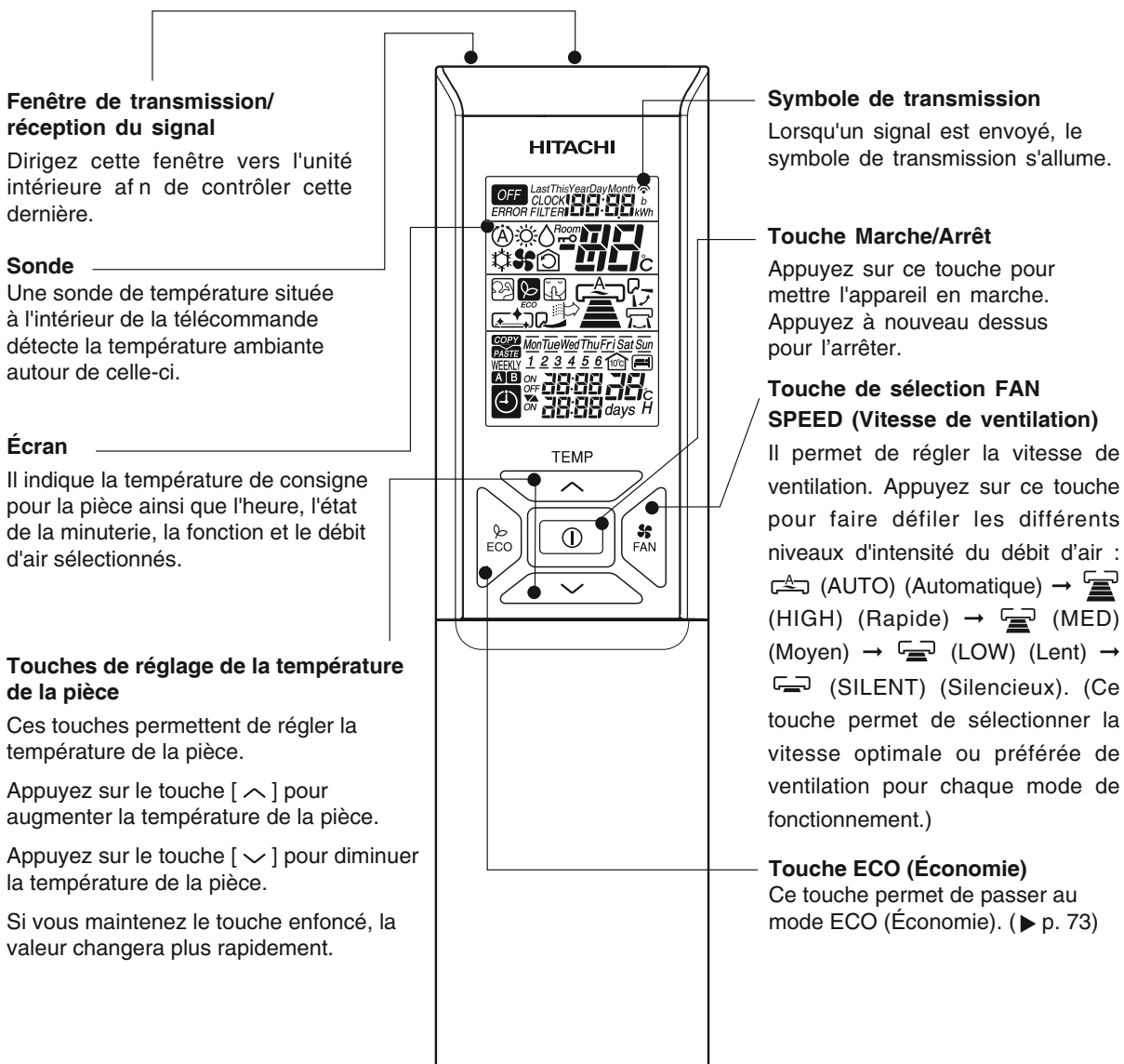

NOM ET DESCRIPTION DES FONCTIONS DE LA TÉLÉCOMMANDE

Touche POWERFUL (Puissance)

Ce touche permet de passer au mode POWERFUL (Puissance). (► p. 71)

Touche INFO (Informations)

(► p. 88)

Bouton FROST WASH/CLEAN

(► p. 76)

Touche LEAVE HOME (Absence)

(► p. 75)

Touche ECO SLEEP TIMER (Minuterie de mise en veille)

Utilisez ce touche pour régler le minuterie de mise en veille. (► p. 80)

Touches de réglage ON/OFF TIMER (Minuterie d'activation/désactivation)

(► p. 79)

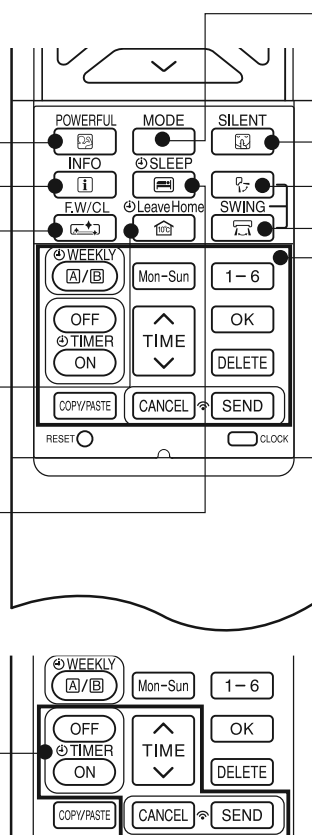

Touche de sélection MODE

Ce touche permet de sélectionner le mode de fonctionnement. Appuyez sur ce touche pour faire défiler les différents modes de façon cyclique: (A) AUTO (Automatique) → (☀) HEAT (Chauffage) → (☁) DEHUMIDIFY (Déshumidification) → (❄) COOL (Refroidissement) et → (🌀) FAN (Ventilation).

Touche SILENT (Silencieux)

Ce touche permet de passer au mode SILENT (Silencieux). (► p. 72)

Touche AUTO SWING (Balayage automatique) (Vertical)

Le touche permet de contrôler l'angle du déflecteur d'air vertical. (► p. 70)

Touche AUTO SWING (Balayage automatique) (Horizontal)

Le touche permet de contrôler l'angle du déflecteur d'air horizontal. (► p. 70)

Touches de réglage WEEKLY TIMER (Programmation hebdomadaire)

(► p. 82)

MODE	Mode
(A)	Automatique
(☀)	Chauffage
(☁)	Déshumidification
(❄)	Refroidissement
(🌀)	Ventilation
(A)	Vitesse de ventilation
(A)	Automatique
(A)	Silencieux
(A)	Lent
(A)	Moyen
(A)	Rapide
(⏻)	Marche/Arrêt
(ECO)	Économie

(🌀)	Ventilation
(🔥)	Puissance
(🔇)	Silencieux
(🌙)	Mode nuit
(🏠)	Balayage automatique (vertical)
(🏠)	Balayage automatique (horizontal)
(🏠)	Absence
(🧊)	FROST WASH/CLEAN
Mon-Sun	Jour
1-6	N° de programme

(OFF)	Minuterie d'activation/désactivation
(⏻)	Heure
(OK)	OK
(DELETE)	Supprimer
(COPY/PASTE)	Copier/Coller
(CANCEL)	Annuler
(SEND)	Envoyer
(CLOCK)	Horloge

Précautions d'utilisation

- Ne laissez pas la télécommande dans les endroits suivants :
 - Au soleil.
 - Près d'un radiateur.
- Manipulez la télécommande avec soin. Ne la laissez pas tomber par terre et protégez-la de l'humidité.
- Une fois arrêté, le groupe extérieur ne redémarre pas avant environ 3 minutes (à moins de le mettre hors tension, puis sous tension ou de débrancher, puis de rebrancher le câble d'alimentation). Cette procédure est destinée à protéger l'appareil et n'indique aucun dysfonctionnement.
- Si vous appuyez sur le touche de sélection MODE alors que l'appareil est en cours de fonctionnement, celui-ci risque de s'arrêter pendant environ 3 minutes pour des raisons de sécurité.

FONCTIONS DIVERSES

■ Contrôle du redémarrage automatique

- En cas de coupure de courant, cette fonction permet de redémarrer automatiquement l'unité après le rétablissement de l'alimentation électrique en conservant le mode de fonctionnement et la direction du débit d'air précédemment sélectionnés. (À condition que le fonctionnement ne soit pas arrêté à l'aide de la télécommande.)
 - Si vous ne souhaitez pas que l'appareil redémarre une fois le courant rétabli, mettez-le hors tension. Lorsque vous réarmez le disjoncteur, l'unité redémarre automatiquement en conservant le mode de fonctionnement et la direction du débit d'air précédemment sélectionnés.
- Remarques: 1. Si vous n'avez pas besoin de la commande de redémarrage automatique, consultez votre revendeur.
2. La fonction de contrôle du redémarrage automatique n'est pas disponible si le mode TIMER (Programmeur) ou SLEEP TIMER (Mode nuit) est sélectionné.

MODE AUTOMATIQUE

L'appareil sélectionnera automatiquement le mode de fonctionnement HEAT (Chauffage) ou COOL (Refroidissement) en fonction de la température ambiante de la pièce. Le mode de fonctionnement sélectionné s'adaptera aux variations de température de la pièce. Il restera cependant inchangé si l'unité intérieure est connectée à un groupe extérieur multisplit.

1 Appuyez sur le touche de sélection MODE jusqu'à ce que l'écran affiche le mode de fonctionnement (Automatique).

- Une fois en mode AUTO (Automatique), l'appareil sélectionne automatiquement le mode de fonctionnement, HEAT (Chauffage) ou COOL (Refroidissement), en fonction de la température ambiante de la pièce. Il restera cependant inchangé si l'unité intérieure est connectée à un groupe extérieur multisplit.
- Si le mode automatiquement sélectionné par l'unité ne convient pas, modifiez-le manuellement en choisissant l'un des modes suivants : HEAT (CHAUFFAGE), DEHUMIDIFY (DÉSHUMIDIFICATION), COOL (REFROIDISSEMENT) ou FAN (VENTILATION).

2 Sélectionnez la vitesse de ventilation souhaitée à l'aide du touche FAN (Vitesse de ventilation) (le réglage est indiqué à l'écran).

(AUTO) (Automatique) → (HIGH) (Rapide) → (MED) (Moyen) → (LOW) (Lent) → (SILENT) (Silencieux)

3 Réglez la température de la pièce à votre convenance à l'aide des touche TEMPERATURE (le réglage est indiqué à l'écran). La température réglée et la température réelle de la pièce peuvent varier selon les conditions. La plage de températures peut être réglée entre 16 °C et 32 °C.

Marche Arrêt Appuyez sur le touche (Marche/Arrêt). L'appareil démarre en émettant un bip. Appuyez à nouveau sur le touche pour l'arrêter.

■ Les réglages étant stockés dans la mémoire de la télécommande, il vous suffit d'appuyer sur le touche (START/STOP) (Marche/Arrêt) pour les réactiver.

Appuyez sur le touche (FAN SPEED) (Vitesse de ventilation) pour sélectionner l'une des options suivantes : AUTO (Automatique), HIGH (Rapide), MED (Moyen), LOW (Lent) ou SILENT (Silencieux).

MODE CHAUFFAGE

- Utilisez l'appareil pour chauffer une pièce lorsque la température extérieure est inférieure à 21 °C. Si la température est trop élevée (plus de 21 °C), le mode chauffage peut être désactivé afin de protéger l'appareil.
- Pour garantir la fiabilité de l'appareil, utilisez-le lorsque la température extérieure est supérieure à -15 °C.

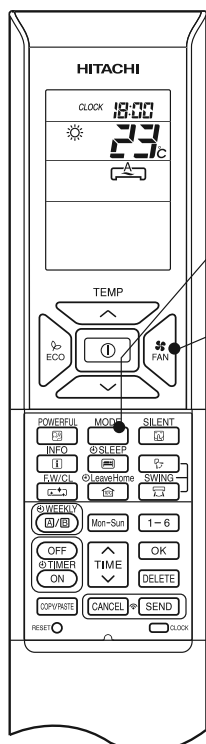

1

Appuyez sur le touche de sélection MODE jusqu'à ce que l'écran affiche (Chauffage).

2

Sélectionnez la vitesse de ventilation souhaitée à l'aide du touche (le réglage est indiqué à l'écran).

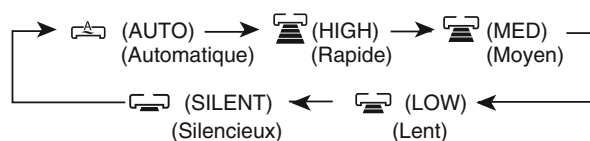

3

Réglez la température de la pièce à votre convenance à l'aide des touche TEMPERATURE (le réglage est indiqué à l'écran).

La température réglée et la température réelle de la pièce peuvent varier selon les conditions.

La plage de températures peut être réglée entre 16 °C et 32 °C.

**Marche
Arrêt**

Appuyez sur le touche (Marche/Arrêt). Le mode chauffage démarre en émettant un bip. Appuyez à nouveau sur le touche pour l'arrêter.

■ Les réglages étant stockés dans la mémoire de la télécommande, il vous suffit d'appuyer sur le touche (START/STOP) (Marche/Arrêt) pour les réactiver.

■ Lorsqu'elle est réglée sur AUTO (Automatique), la vitesse de ventilation change automatiquement comme suit:

- Lorsque l'écart entre la température de la pièce et la température de consigne est important, le ventilateur passe à la vitesse HI (Rapide).
- Lorsque la température de la pièce atteint la température de consigne, le ventilateur passe à une vitesse plus lente afin d'obtenir des conditions de température ambiante optimales pour un chauffage naturel et sain.

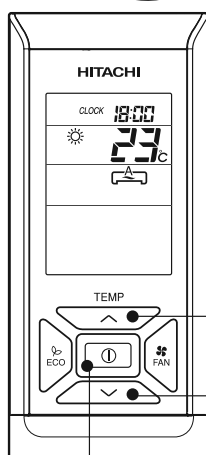

Dégivrage

Un dégivrage de 5 à 10 minutes a lieu environ toutes les heures si du givre se forme au niveau de l'échange de chaleur du groupe extérieur.

Pendant le dégivrage, le voyant de fonctionnement clignote par cycle de 2 secondes à 1 seconde d'intervalle.

Le temps de dégivrage maximal est de 20 minutes.



Cependant, si l'unité intérieure est connectée à un groupe extérieur multisplit, ce délai est réduit à 15 minutes. (L'utilisation d'une tuyauterie plus longue que d'ordinaire peut entraîner la formation de givre.)

MODE DÉSHUMIDIFICATION

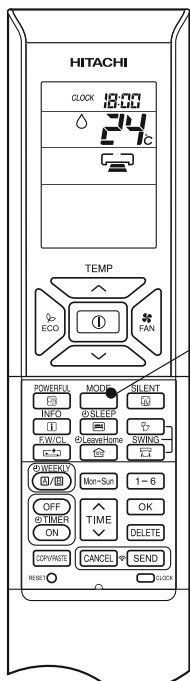
Utilisez l'appareil pour déshumidifier une pièce lorsque la température ambiante est supérieure à 16 °C.
En dessous de 15 °C, le mode déshumidification ne fonctionne pas.



1

Appuyez sur le touche de sélection MODE jusqu'à ce que l'écran affiche  (Déshumidification).
La vitesse de ventilation est réglée sur LOW (Lent).
Appuyez sur le touche  (Vitesse de ventilation) pour sélectionner SILENT (Silencieux) ou LOW (Lent).

2

Réglez la température de la pièce à votre convenance à l'aide des touche TEMPERATURE (le réglage est indiqué à l'écran).

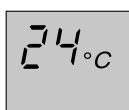

Pour déshumidifier une pièce, il est recommandé de choisir une température comprise entre 20 et 26 °C.
La plage de températures peut être réglée entre 16 °C et 32 °C.

**Marche
Arrêt**

Appuyez sur le touche  (Marche/Arrêt). Le mode déshumidification démarre en émettant un bip. Appuyez à nouveau sur le touche pour l'arrêter.

- Les réglages étant stockés dans la mémoire de la télécommande, il vous suffit d'appuyer sur le touche  (START/STOP) (Marche/Arrêt) pour les réactiver.

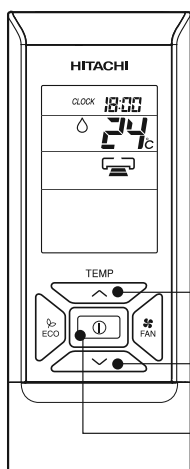

■ Mode déshumidification

- Lorsque la température de la pièce est supérieure à la température de consigne, l'appareil déshumidifie la pièce afin de réduire la température ambiante à la valeur de consigne.
Lorsque la température de la pièce est inférieure à la température de consigne, la déshumidification s'effectue à une température légèrement inférieure à celle de la pièce, quelle que soit la température de consigne.
- La température de consigne peut ne pas être atteinte en fonction du nombre de personnes présentes dans la pièce ou d'autres facteurs.

MODE REFROIDISSEMENT

Utilisez l'appareil pour rafraîchir une pièce lorsque la température extérieure est comprise entre -10 et 43 °C. Si l'humidité de la pièce est très élevée (80 %), des gouttelettes de condensation peuvent se former sur la grille de la sortie d'air de l'unité intérieure.

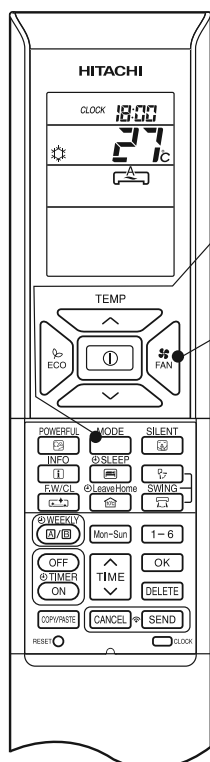

1 Appuyez sur le touche de sélection MODE jusqu'à ce que l'écran affiche (Refroidissement).

Sélectionnez la vitesse de ventilation souhaitée à l'aide du touche (Vitesse de ventilation) (le réglage est indiqué à l'écran).

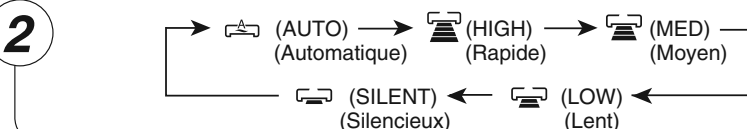

Réglez la température de la pièce à votre convenance à l'aide des touches TEMPERATURE (le réglage est indiqué à l'écran).

La température réglée et la température réelle de la pièce peuvent varier selon les conditions.

La plage de températures peut être réglée entre 16 °C et 32 °C.

3

Appuyez sur le touche (Marche/Arrêt). Le mode refroidissement démarre en émettant un bip. Appuyez à nouveau sur le touche pour l'arrêter. Le mode refroidissement ne démarre pas si la température de consigne est supérieure à la température de la pièce (même si le voyant [Fonctionnement] est allumé). Le mode refroidissement s'arrête dès que vous choisissez une température inférieure à celle de la pièce.

**Marche
Arrêt**

- Les réglages étant stockés dans la mémoire de la télécommande, il vous suffit d'appuyer sur le touche (START/STOP) (Marche/Arrêt) pour les réactiver.
- Lorsqu'elle est réglée sur AUTO (Automatique), la vitesse de ventilation change automatiquement comme suit :
 - Lorsque l'écart entre la température de la pièce et la température de consigne est important, le ventilateur passe à la vitesse HI (Rapide).
 - Lorsque la température de la pièce atteint la température de consigne, le ventilateur passe à une vitesse plus lente afin d'obtenir des conditions de température ambiante optimales pour un refroidissement naturel et sain.

MODE VENTILATION

Vous pouvez utiliser l'appareil comme un simple recycleur d'air.

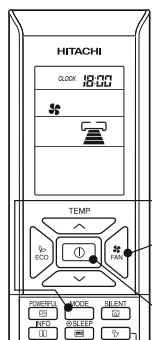

1

Appuyez sur le touche de sélection MODE jusqu'à ce que l'écran affiche (FAN) (Ventilation).

2

Sélectionnez la vitesse de ventilation souhaitée à l'aide du touche (FAN SPEED) (Vitesse de ventilation) (le réglage est indiqué à l'écran).

→ (HIGH) → (MED) → (LOW) → (SILENT)
(Rapide) (Moyen) (Lent) (Silencieux)

MARCHE
ARRÊT

Appuyez sur le touche (START/STOP) (Marche/Arrêt). Le mode ventilation démarre en émettant un bip. Appuyez à nouveau sur le touche pour l'arrêter.

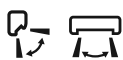

MODE BALAYAGE AUTOMATIQUE

BALAYAGE VERTICAL

■ Pour démarrer le balayage vertical automatique

- Appuyez sur le touche (AUTO SWING (VERTICAL)) (Balayage automatique (Vertical)). Les déflecteurs commencent à se déplacer vers le haut et le bas.
 s'affiche à l'écran.

■ Pour annuler le balayage vertical automatique

- Appuyez à nouveau sur le touche (AUTO SWING (VERTICAL)) (Balayage automatique (Vertical)). Les déflecteurs s'arrêtent à la position actuelle.
 n'apparaît plus à l'écran.

BALAYAGE HORIZONTAL

■ Pour démarrer le balayage horizontal automatique

- Appuyez sur le touche (AUTO SWING (HORIZONTAL)) (Balayage automatique (Horizontal)). Les déflecteurs commencent à se déplacer vers la droite et la gauche.
 s'affiche à l'écran.

■ Pour annuler le balayage horizontal automatique

- Appuyez à nouveau sur le touche (AUTO SWING (HORIZONTAL)) (Balayage automatique (Horizontal)). Les déflecteurs s'arrêtent à la position actuelle.
 n'apparaît plus à l'écran.

REMARQUE

- En mode de refroidissement et de déshumidification, évitez de prolonger le balayage des déflecteurs ou leur maintien en position la plus basse (en cas de balayage vertical automatique). De la condensation pourrait se former sur les déflecteurs.

MODE PUISSANCE

- Lorsque vous appuyez sur le touche  (POWERFUL) (Puissance) en mode AUTO (Automatique), HEATING (Chauffage), DEHUMIDIFYING (Déshumidification), COOLING (Refroidissement) ou FAN (Ventilation), le climatiseur tourne à la puissance maximum.
- En mode POWERFUL (Puissance), l'unité intérieure soufflera de l'air plus froid ou plus chaud selon si elle se trouve en mode COOLING (Refroidissement) ou HEATING (Chauffage) respectivement.

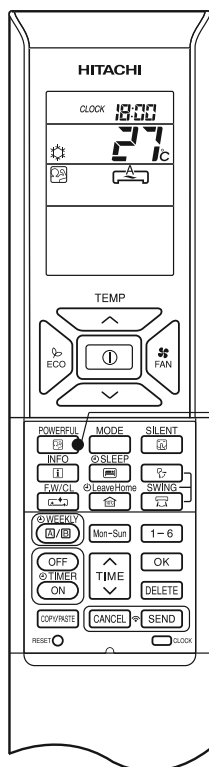



■ Activation du mode POWERFUL (Puissance)

- Appuyez sur le touche  (Puissance) lors du fonctionnement de l'appareil.

«  » s'affiche à l'écran.

Le mode POWERFUL (Puissance) s'arrête au bout de 20 minutes. Le système revient alors automatiquement au mode dans lequel il fonctionnait avant l'activation du mode POWERFUL (Puissance).

■ Désactivation du mode POWERFUL (Puissance)

- Appuyez sur le touche  (Marche/Arrêt). ou
- Appuyez à nouveau sur le touche  (Puissance).

Le mode POWERFUL (Puissance) est arrêté.

«  » n'apparaît plus à l'écran.

REMARQUE



- Lorsque vous sélectionnez le mode SLEEP (Nuit), ECO (Économie), SILENT (Silencieux) ou LEAVE HOME (Absence), le mode POWERFUL (Puissance) est annulé.
- En mode POWERFUL (Puissance), la capacité du climatiseur n'augmente pas :
 - si celui-ci fonctionne déjà à la capacité maximale,
 - juste avant le mode dégivrage (lorsque le climatiseur fonctionne en mode HEATING [Chauffage]).
- Après un redémarrage automatique, le mode POWERFUL (Puissance) est annulé et le mode précédemment sélectionné est réactivé.
- En cas de raccordements multiples, il est possible que le mode POWERFUL (Puissance) ne fonctionne pas, en fonction des conditions d'utilisation.

MODE SILENCIEUX

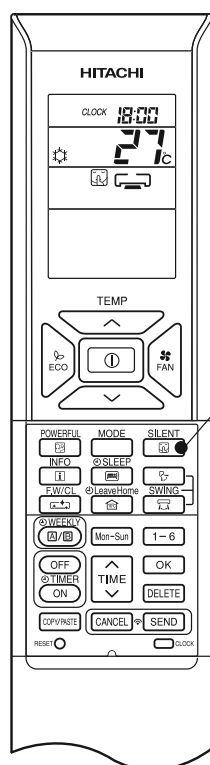

- Lorsque vous appuyez sur le touche  (SILENT) (Silencieux) en mode AUTO (AUTOMATIQUE), HEATING (CHAUFFAGE), DEHUMIDIFYING (DÉSHUMIDIFICATION), COOLING (REFROIDISSEMENT) ou FAN (VENTILATION), la vitesse du ventilateur devient extrêmement lente.



■ Activation du mode SILENT (Silencieux)

- 1 ● Appuyez sur le touche  (Silencieux) lors du fonctionnement de l'appareil.
«  » s'affiche à l'écran. La vitesse de ventilation devient extrêmement lente.

■ Désactivation du mode SILENT (Silencieux)



- Appuyez sur le touche  (START/STOP) (Marche/Arrêt). ou
- Appuyez à nouveau sur le touche  (Silencieux) ou sur le touche  (Vitesse de ventilation).

La vitesse de ventilation revient au réglage qui existait avant l'activation du mode SILENT (Silencieux).

Le mode SILENT (Silencieux) s'arrête.

«  » n'apparaît plus à l'écran.

REMARQUE

- Lorsque vous sélectionnez le mode POWERFUL (Puissance), le mode SILENT (Silencieux) est annulé. La vitesse de ventilation revient au réglage qui existait avant l'activation du mode SILENT (Silencieux).
- Après un redémarrage automatique, la fonction SILENT (Silencieux) est annulée. La vitesse de ventilation revient au réglage qui existait avant l'activation du mode SILENT (Silencieux).
- Si la vitesse de ventilation est déjà réglée sur  (Silencieux), quel que soit le mode, elle ne changera pas si vous appuyez sur le touche  (Silencieux).



MODE ÉCONOMIQUE

Il existe deux types de MODE ÉCONOMIQUE, avec ou sans capteur, selon les modèles.
Reportez-vous à la section [Nom et fonction de chaque pièce] du manuel d'instructions de l'appareil pour vérifier s'il est équipé d'un capteur et lisez ci-dessous les instructions correspondant à son MODE ÉCONOMIQUE.

■ MODE ÉCONOMIQUE

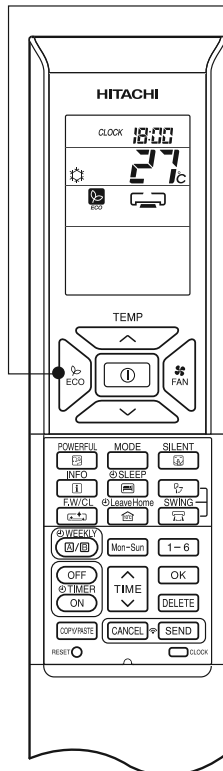

Le mode ECO (Économie) économise l'énergie en modifiant automatiquement la température de consigne et en limitant la valeur de consommation d'énergie maximum.



1



- Lorsque vous appuyez sur la touche  (Économie) en mode AUTOMATIQUE, CHAUFFAGE, DÉSHUMIDIFICATION ou REFROIDISSEMENT, le climatiseur passe au mode « ECO » (Économie).

■ Activation du mode ECO (Économie)

- Appuyez sur la touche  (Économie) en cours de fonctionnement.
«  » s'affiche à l'écran.
L'unité intérieure émet un bip.

Le mode ECO (Économie) démarre en augmentant ou en réduisant automatiquement la température de consigne et en diminuant la consommation d'énergie. Cette fonction peut varier en fonction du groupe extérieur qui est connecté.

■ Pour annuler le mode ECO (Économie)

- Appuyez sur la touche  (Marche/Arrêt). Ou
- Appuyez à nouveau sur la touche  (Économie).
«  » n'apparaît plus à l'écran.
L'unité intérieure émet un bip.

REMARQUE

- Le mode ECO (Économie) n'est pas efficace lorsque la consommation d'énergie est faible.
- Lorsque vous appuyez sur la touche POWERFUL (Puissance), le mode ECO (Économie) est annulé.
- Après un redémarrage automatique, le mode ECO (Économie) est annulé et le mode précédemment sélectionné est réactivé.
- En cas de raccordements multiples, le mode ECO (Économie) démarre uniquement en augmentant ou en réduisant automatiquement la température de consigne. Toutefois, l'efficacité du mode ECO (Économie) dépend des conditions de fonctionnement.

ECO MODE ÉCONOMIQUE

■ MODE ÉCONOMIQUE avec capteur

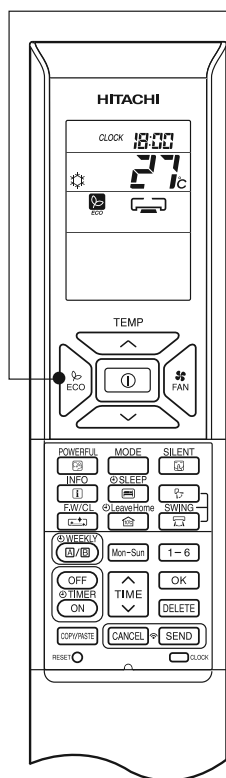

Le capteur détecte la présence de personnes dans la pièce. Quand personne n'est détecté, l'appareil passe automatiquement en mode d'économie d'énergie en modifiant la température de consigne en deux étapes.





1

- Lorsque vous appuyez sur la touche  (Économie) en mode AUTOMATIQUE, CHAUFFAGE, DÉSHUMIDIFICATION ou REFROIDISSEMENT, le climatiseur passe au mode « ECO » (Économie).

■ Activation du mode ECO (Économie)

- Appuyez sur la touche  (Économie) en cours de fonctionnement.
«  » s'affiche à l'écran.
L'unité intérieure émet un bip.
Le capteur se met à détecter la présence de personnes dans la pièce.

■ Pour annuler le mode ECO (Économie)

- Appuyez sur la touche  (Marche/Arrêt). Ou
- Appuyez à nouveau sur la touche  (Économie).
«  » n'apparaît plus à l'écran.
L'unité intérieure émet un bip.

Si aucune présence n'est détectée pendant 20 minutes, la température de consigne est automatiquement adaptée en deux étapes. S'il n'y a toujours personne dans la pièce après 60 minutes, la température de consigne est de nouveau adaptée.

Mode de refroidissement [représentation schématique pour exemple uniquement]

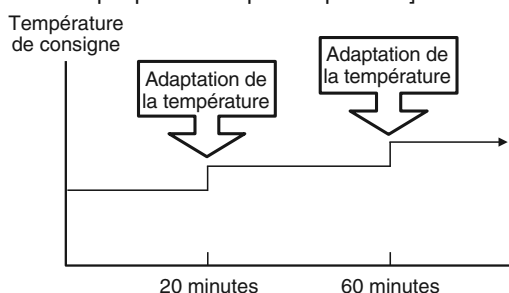

Mode de chauffage [représentation schématique pour exemple uniquement]

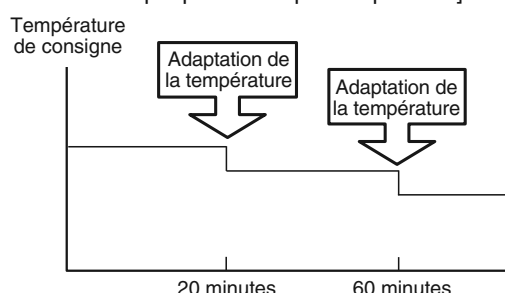

L'appareil revient en mode de fonctionnement normal quand le capteur détecte une présence humaine.

REMARQUE

- Lorsque vous appuyez sur la touche POWERFUL (Puissance), le mode ECO (Économie) est annulé.
- Après un redémarrage automatique, le mode ECO (Économie) est annulé et le mode précédemment sélectionné est réactivé.

10°C MODE ABSENCE

Ce mode permet de maintenir une température intérieure définie lors d'une absence prolongée et éviter ainsi toute baisse importante. La température de consigne initiale est de 10 °C et la plage de température peut être réglée entre 10 °C et 16 °C.

Ce mode peut fonctionner de deux façons : « Fonctionnement continu » et « Fonctionnement pendant un certain nombre de jours ». Utilisez le mode « Fonctionnement pendant un certain nombre de jours » pour une durée d'absence connue et régler le nombre de jours d'absence (de 1 à 99)

Fonctionnement continu

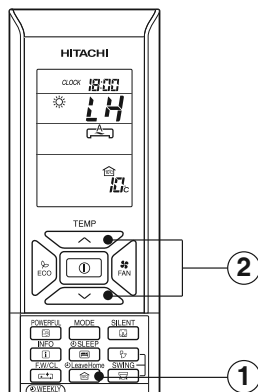



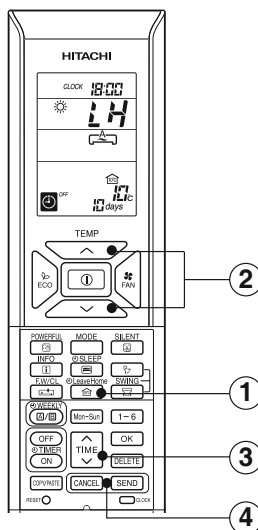

Fonctionnement pendant un nombre de jours











■ Activation du mode LEAVE HOME (Absence)

Option 1. Fonctionnement continu.

- Appuyez sur la touche  (LEAVE HOME) (Absence) lorsque la machine est à l'arrêt ou en fonctionnement. La température de la pièce est réglée sur 10 °C et le mode chauffage démarre.
- Réglez la température ambiante souhaitée grâce aux touches TEMPERATURE. La plage de températures peut être réglée entre 10 °C et 16 °C.
«  », « **LH** », «  », «  », « SET TEMPERATURE » (Régler la température) s'affichent sur l'écran LCD.

Option 2. Fonctionnement pendant un certain nombre de jours.

- Appuyez sur la touche  (LEAVE HOME) (Absence) lorsque la machine est à l'arrêt ou en fonctionnement. La température de la pièce est réglée sur 10 °C et le mode chauffage démarre.
- Réglez la température ambiante souhaitée grâce aux touches TEMPERATURE. La plage de températures peut être réglée entre 10 °C et 16 °C.
«  », « **LH** », «  », «  », « SET TEMPERATURE » (Régler la température) s'affichent sur l'écran LCD.
- Réglez le nombre de jours de fonctionnement (1 à 99 jours) si nécessaire.
Appuyez sur la touche  (TIME) (Heure) pour sélectionner le nombre de jours. Le nombre de jours clignote.
* Appuyez sur «  (UP) » (haut) ou «  (DOWN) » (bas) pour définir le nombre de jours (de 1 jour à 99 jours).
* Le nombre de jours est compté lorsque l'horloge indique 0:00.
- Appuyez sur la touche  (SEND) (Envoyer) pour confirmer le nombre de jours de fonctionnement. Le nombre de jours cesse de clignoter.
Appuyez sur la touche  (CANCEL) (Annuler) pour régler à nouveau le nombre de jours de fonctionnement ou pour utiliser le fonctionnement continu.

Désactivation du mode LEAVE HOME (Absence)

- Appuyez sur la touche  (START/STOP) (Marche/Arrêt) ou
- Appuyez à nouveau sur la touche  (LEAVE HOME) (Absence).
Revenez au mode de fonctionnement précédemment sélectionné
- Passez à un autre mode de fonctionnement en appuyant sur la touche  (MODE) (Mode).

REMARQUE



- Une fois que le nombre de jours sélectionné pour le mode LEAVE HOME (Absence) a été atteint ou lorsque vous appuyez à nouveau sur la touche LEAVE HOME (Absence), l'appareil revient au mode de fonctionnement précédemment sélectionné.
- En mode LEAVE HOME (Absence), la vitesse de ventilation et la position du déflecteur d'air horizontal ne peuvent pas être modifiées.
- Lorsque vous appuyez sur la touche LEAVE HOME (Absence), la fonction Weekly Timer (Programmation hebdomadaire) ou Once Timer (Minuterie ponctuelle) est annulée.
- En cas de coupure de courant, après le redémarrage automatique, tous les réglages de fonctionnement pendant un certain nombre de jours sont annulés et l'appareil passe en fonctionnement continu.
- Les modes POWERFUL (Puissance), SILENT (Silencieux) et ECO (Économie) ne sont pas disponibles en mode Leave Home (Absence).
- Pour raccordements multiples
 - Les fonctions FAN/COOLING/DEHUMIDIFYING et Leave Home (Ventilation/Refroidissement/Déshumidification et Absence) ne peuvent pas fonctionner en même temps.
La première unité a la priorité et les autres unités, avec un mode différent, seront en mode de veille.
 - Le mode chauffage peut être utilisé avec la fonction Leave Home (Absence).
 - Lorsque deux pièces ou plus sont réglées sur le mode LEAVE HOME (Absence), il se peut que la température réglée pour ce mode ne soit pas atteinte. Cela dépend également de la température extérieure.

FONCTIONNEMENT DU FROST WASH (raccordement d'un seul modèle)

- La poussière et les saletés qui s'accumulent sur l'échangeur de chaleur intérieur dégagent des odeurs. Elles peuvent être éliminées par le givrage et le dégivrage de l'échangeur de chaleur.
- La fonction Frost Wash peut s'exécuter lorsque la température extérieure est comprise entre 1 et 43 °C et que l'humidité intérieure est comprise entre 30 et 70 %.
- Frost Wash propose deux modes de fonctionnement : automatique et manuel.

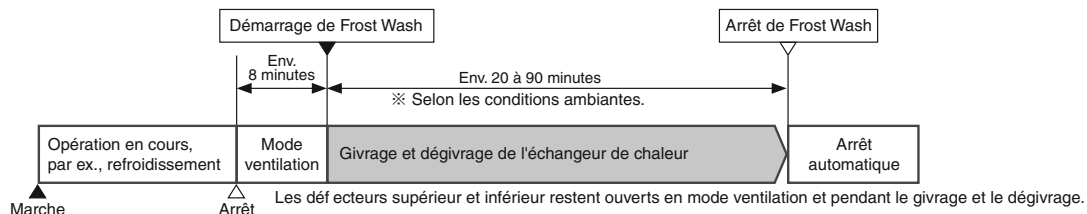
Fonctionnement du Frost Wash



- Le témoin «  » de l'unité intérieure s'allume pendant l'exécution du Frost Wash.
- Pour arrêter la fonction Frost Wash, appuyez deux fois sur le bouton  (Marche/Arrêt).
- Si vous appuyez sur le bouton de refroidissement lorsque Frost Wash est en cours d'exécution, la fonction s'arrête et l'appareil passe en mode refroidissement après environ 3 minutes.
- Lorsque l'exécution du Frost Wash est interrompue, l'appareil la redémarre automatiquement après l'arrêt de l'opération suivante.
- Pour protéger le produit, un délai de 60 minutes est nécessaire entre deux exécutions de Frost Wash.

■ Frost Wash (mode automatique)

Conditions de démarrage automatique du Frost Wash

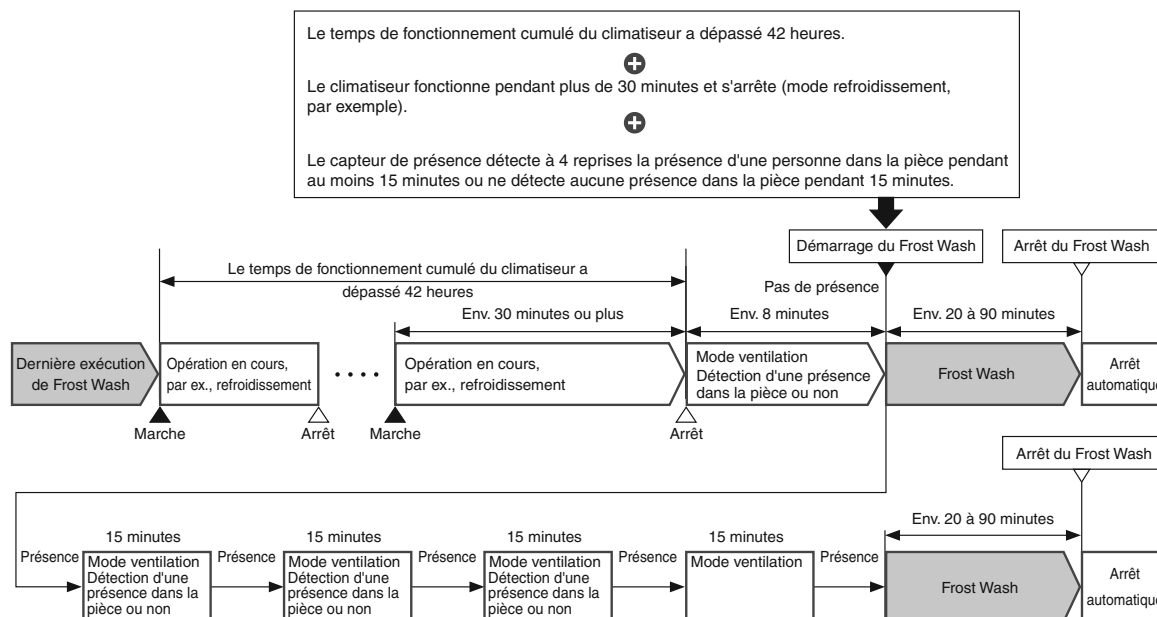

- Lorsque la température extérieure ou l'humidité intérieure n'est pas adaptée au fonctionnement du Frost Wash, seul le mode ventilation est exécuté. L'exécution du Frost Wash reprendra après l'arrêt de l'opération suivante.
- Selon les conditions ambiantes, il est possible que l'échangeur de chaleur ne givre pas.
- Lorsque la minuterie d'activation atteint l'heure définie pendant l'exécution du Frost Wash, la fonction est arrêtée et le mode réglage est activé.
- Si l'intervalle de la minuterie d'activation/désactivation est inférieur à 2 heures, il est possible que Frost Wash s'arrête avant la fin du processus. Dans ce cas, l'exécution du Frost Wash reprendra après l'arrêt de l'opération suivante.

Pour appliquer l'intervalle normal (42 heures) d'exécution du Frost Wash (mode automatique), arrêtez le climatiseur et exécutez Frost Wash en mode automatique ou manuel.

🔄 FONCTIONNEMENT DU FROST WASH (raccordement d'un seul modèle)

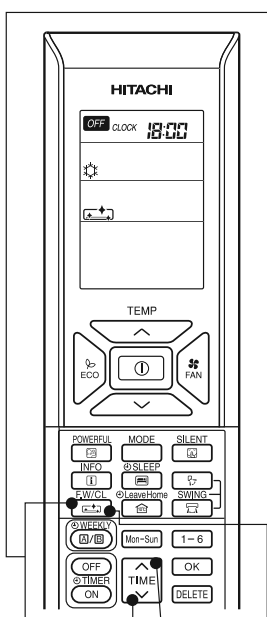

■ Pour désactiver Frost Wash (mode automatique)

1 Lorsque la fonction Frost Wash (mode automatique) est active, maintenez le bouton **TIME** (TIME) enfoncé et appuyez sur le bouton **FW/CL** (Frost Wash/Clean) pour la désactiver. « 🔄 » n'apparaît plus sur l'écran LCD.

■ Pour activer Frost Wash (mode automatique)

2 Lorsque la fonction Frost Wash (mode automatique) est désactivée, maintenez le bouton **TIME** (TIME) enfoncé et appuyez sur le bouton **FW/CL** (Frost Wash/Clean) pour l'activer. « 🔄 » s'affiche sur l'écran LCD.

- Si la fonction Frost Wash n'est pas utilisée pendant une période prolongée, vous ne pourrez peut-être pas éliminer totalement la poussière et les saletés accumulées sur l'échangeur de chaleur intérieur. Cela entraîne des odeurs, c'est pourquoi il est recommandé d'exécuter régulièrement Frost Wash à l'aide de la télécommande.
- Lorsqu'il est recommandé d'exécuter Frost Wash, le témoin « 🔄 » clignote pendant 15 secondes à l'arrêt du climatiseur.

■ Écran de la télécommande

- Lorsque l'exécution du Frost Wash (mode automatique) est programmée, « 🔄 » s'affiche sur l'écran LCD.
- Lorsque l'exécution du Frost Wash (mode automatique) n'est pas programmée, « 🔄 » n'apparaît plus sur l'écran LCD.

■ Frost Wash (mode manuel)

Si vous appuyez sur **FW/CL** (Frost Wash/Clean) lorsque l'appareil est éteint, la fonction Frost Wash démarre en mode manuel.

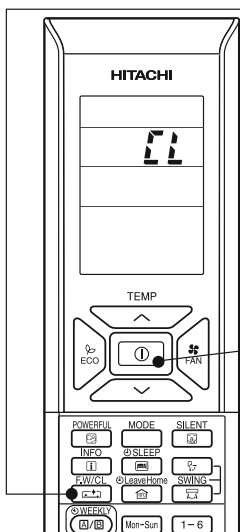

■ Comment démarrer et arrêter Frost Wash (mode manuel)

- 1**
- Appuyez sur le bouton **FW/CL** (Frost Wash/Clean). « FW » s'affiche sur l'écran LCD. Frost Wash démarre. Le témoin « 🔄 » s'allume sur l'unité intérieure.
 - Après une heure, « FW » n'apparaît plus sur l'écran LCD. Après environ deux heures, l'unité intérieure arrête Frost Wash.
 - Pour protéger le produit, un délai de 60 minutes est nécessaire entre deux exécutions du Frost Wash.
- 2**
- Appuyez sur le bouton **①** (Marche/Arrêt) pour arrêter l'opération. Le témoin « 🔄 » de l'unité intérieure s'éteint.

Précautions d'utilisation



- N'ouvrez pas les fenêtres ou les portes lorsque Frost Wash est en cours d'exécution. L'eau se condense sur le échangeur d'air et peut retomber sous forme de gouttelettes. Cette humidité risque d'abîmer vos meubles.
- N'ouvrez pas le panneau avant et ne le retirez pas lorsque Frost Wash est en cours d'exécution. Cela risquerait de provoquer des blessures ou un dysfonctionnement.
- Frost Wash n'élimine pas totalement la poussière et les saletés.
- Frost Wash peut émettre des siffements, des crépitements ou des grincements lorsqu'elle est en cours d'exécution.
- La fonction Frost Wash n'est pas efficace si le climatiseur est utilisé en continu.
- Si l'alimentation est coupée puis rétablie alors que Frost Wash est en cours d'exécution, la fonction ne redémarre pas.
- Après la mise sous tension, patientez un moment avant de démarrer Frost Wash.

MODE NETTOYAGE (NETTOYAGE AUTOMATIQUE) (Raccordement de plusieurs modèles)

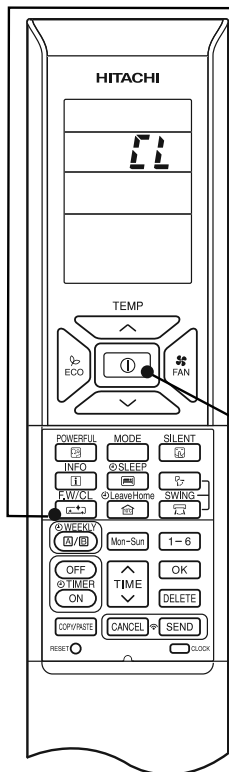
Séchage de l'échangeur de chaleur intérieur après un fonctionnement en mode refroidissement afin d'éviter la moisissure.



■ Activation du mode CLEAN (Nettoyage)

- Appuyez sur le touche  (CLEAN) (Nettoyage) quand l'appareil est hors tension.
La durée totale de l'opération de nettoyage automatique est de 60 minutes. Pendant cette opération, l'appareil fonctionne en mode FAN (Ventilation),
Le témoin «  » s'allume sur l'unité intérieure,
«  » s'affiche à l'écran.

■ Désactivation du mode CLEAN (Nettoyage)

- Appuyez sur le touche  (Marche/Arrêt).

REMARQUE

- Une fois l'opération de nettoyage terminée, l'unité s'arrête automatiquement.
- Si la programmation hebdomadaire ou la minuterie ponctuelle est activée, elle doit être annulée avant l'opération de nettoyage.
- En cas de raccordements multiples, lorsque vous appuyez sur le touche  (CLEAN) (Nettoyage), l'opération ne se fera qu'en mode FAN (Ventilation).
- En cas de raccordements multiples, lorsqu'une pièce est en mode CLEAN (Nettoyage), les autres pièces peuvent fonctionner en mode COOLING (Refroidissement), DEHUMIDIFYING (Déshumidification) ou FAN (Ventilation). Néanmoins, lorsque les autres pièces doivent fonctionner en mode HEATING (Chauffage), le climatiseur passera au mode STANDBY (Veille). Une fois le nettoyage terminé, le fonctionnement en mode HEATING (Chauffage) commencera.



MODE PROGRAMMATEUR PONCTUEL (PROGRAMMATEUR D'ACTIVATION/DÉSACTIVATION)

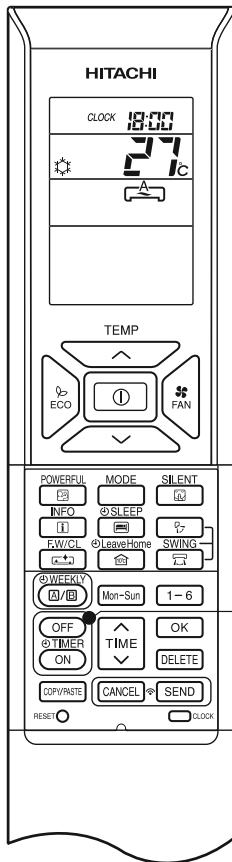

MINUTERIE DE DÉSACTIVATION

Vous pouvez régler l'appareil pour qu'il s'arrête à une heure prédéfinie.

1. Appuyez sur le touche (Programmeur de désactivation). et **0:00** clignotent à l'écran.
2. Réglez l'heure d'arrêt à l'aide du touche (TIME) (Heure).
3. Une fois le réglage terminé, dirigez la télécommande vers l'unité intérieure, puis appuyez sur le touche (SEND) (Envoyer).
 et l'heure sélectionnée s'allument au lieu de clignoter.

L'unité intérieure émet un bip et le voyant TIMER (Programmeur) situé sur celle-ci s'allume.

MINUTERIE D'ACTIVATION

Vous pouvez régler l'appareil pour qu'il démarre à une heure prédéfinie.

1. Appuyez sur le touche (Minuterie d'activation). et **6:00** clignotent à l'écran.
2. Réglez l'heure de démarrage à l'aide du touche (Heure).
3. Une fois le réglage terminé, dirigez la télécommande vers l'unité intérieure, puis appuyez sur le touche (SEND) (Envoyer).
 et l'heure sélectionnée s'allument au lieu de clignoter.

L'unité intérieure émet un bip et le voyant TIMER (Programmeur) situé sur celle-ci s'allume.

MINUTERIE D'ACTIVATION/DÉSACTIVATION

- L'appareil démarrera et s'arrêtera aux heures choisies.
- Le basculement s'effectuera à la première heure prédéfinie.
- La flèche affichée à l'écran indique la séquence des basculements.

1. Appuyez sur le touche (Programmeur de désactivation) de sorte que et **0:00** clignotent à l'écran.
2. Réglez l'heure d'arrêt à l'aide du touche (TIME) (Heure). Une fois le réglage terminé, dirigez la télécommande vers l'unité intérieure, puis appuyez sur le touche (SEND) (Envoyer).
3. Appuyez sur le touche (Minuterie d'activation) de sorte que et l'heure d'arrêt s'allument.
4. Réglez l'heure de démarrage à l'aide du touche (Heure).
5. Une fois le réglage terminé, dirigez la télécommande vers l'unité intérieure, puis appuyez sur le touche (SEND) (Envoyer).
 et l'heure de démarrage sélectionnée s'allument au lieu de clignoter.

L'unité intérieure émet un bip et le voyant TIMER (Programmeur) situé sur celle-ci s'allume.

- Vous pouvez utiliser la minuterie de trois façons différentes : minuterie de désactivation, minuterie d'activation et minuterie d'activation/désactivation. Réglez d'abord l'heure actuelle, car elle servira de référence.

■ Annulation d'une réservation

- Dirigez la fenêtre d'émission du signal de la télécommande vers l'unité intérieure, puis appuyez sur le touche (Annuler).
 et l'heure de démarrage ou d'arrêt disparaît en émettant un bip et le voyant TIMER (Programmeur) de l'unité intérieure s'éteint.

REMARQUE

- Vous ne pouvez régler qu'une seule des fonctions suivantes : OFF-Timer (Minuterie de désactivation), ON-Timer (Minuterie d'activation) ou ON/OFF-Timer (Minuterie d'activation/désactivation).
- Si la fonction WEEKLY TIMER (Programmation hebdomadaire) est déjà activée et que vous réglez la fonction ONCE TIMER (Minuterie ponctuelle), cette dernière prévaut. Une fois la fonction ONCE TIMER (Minuterie ponctuelle) terminée, la fonction WEEKLY TIMER (Programmation hebdomadaire) sera activée.

FONCTIONNEMENT DU MINUTERIE DE MISE EN VEILLE



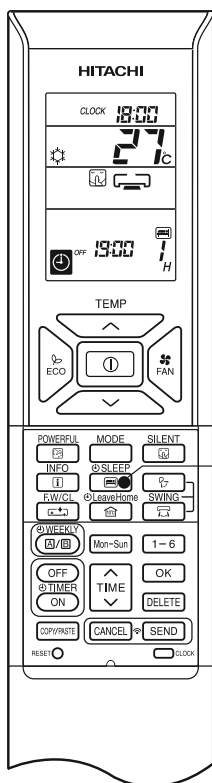

Le programmeur peut être réglé sur une durée quelconque inférieure à 7 jours.

Lorsque vous appuyez sur le touche  (SLEEP) (Veille) en mode AUTO (Automatique), HEATING (Chauffage), DEHUMIDIFYING (Déshumidification), COOLING (Refroidissement) ou FAN (Ventilation), le climatiseur modifie la température ambiante et réduit la vitesse du ventilateur. Cela économise donc l'énergie. Réglez d'abord l'heure actuelle avant d'utiliser le minuterie de mise en veille.



■ Pour démarrer le mode ECO SLEEP TIMER (Minuterie de mise en veille)

Appuyez sur le touche  (Veille) pendant le fonctionnement.

- «  », «  », «  », « OFF » (Désactivé), heure d'arrêt, «  » et le nombre d'heures s'affichent sur l'écran de la télécommande.
- En mode ECO SLEEP TIMER (Minuterie de mise en veille), la vitesse de ventilation est extrêmement lente.
- L'unité intérieure émet un bip et son voyant TIMER (Programmeur) s'allume.

Appuyez sur le touche  (SLEEP) (Veille) à plusieurs reprises et le nombre d'heures change de la manière suivante:

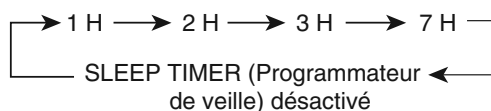





- En mode ECO SLEEP TIMER (Minuterie de mise en veille), le climatiseur continue de fonctionner pendant le nombre d'heures spécifié avant de s'arrêter.
- Une fois le mode ECO SLEEP TIMER (Minuterie de mise en veille) réglé, l'écran de la télécommande affiche l'heure d'arrêt.

 OFF 19:00  H Exemple: Si ECO SLEEP TIMER (Minuterie de mise en veille) est réglé pour 1 heure à 18:00, l'heure d'arrêt sera 19:00.

■ Pour annuler le mode ECO SLEEP TIMER (Minuterie de mise en veille)

Appuyez sur le touche  (Marche/Arrêt).

- Le climatiseur s'arrêtera.

Appuyez à nouveau sur le touche  (SLEEP) (Veille) jusqu'à ce que «  », «  », «  », l'heure d'arrêt, «  » et le nombre d'heures disparaissent de l'écran de la télécommande.

Appuyez sur le touche  (Annuler).

- L'unité intérieure émet un bip et son voyant TIMER (Programmeur) s'éteint.
- Le mode SLEEP TIMER (Programmeur de veille) est annulé.



FONCTIONNEMENT DU MINUTERIE DE MISE EN VEILLE

■ Réglage de ECO SLEEP TIMER (Minuterie de mise en veille) et ON TIMER (Programmateur d'activation)

Le climatiseur est arrêté par ECO SLEEP TIMER (Minuterie de mise en veille) et redémarré par ON TIMER (Programmateur d'activation).

1. Réglez le touche ON TIMER (Programmateur d'activation).
2. Appuyez sur le touche  (SLEEP) (Veille) et réglez ECO SLEEP TIMER (Minuterie de mise en veille).







Exemple :

Dans ce cas, le climatiseur s'arrêtera au bout de 2 heures (à 01:38) et redémarrera à 06:00 le lendemain matin.

■ Annulation des modes ECO SLEEP TIMER (Minuterie de mise en veille) et ON TIMER (Programmateur d'activation)

Dirigez la télécommande vers l'unité intérieure et appuyez sur le touche  (CANCEL) (Annuler).

- «  », «  », «  », « OFF » (Arrêt), l'heure d'arrêt, «  », le nombre d'heures, « ON » (Démarrage) et l'heure réglée pour ON TIMER (Programmateur d'activation) disparaissent de l'écran de la télécommande.
- L'unité intérieure émet un bip et son voyant TIMER (Programmateur) s'éteint.
- Les réservations des modes ECO SLEEP TIMER (Minuterie de mise en veille) et ON TIMER (Programmateur d'activation) sont annulées.

30 minutes après le réglage du mode ECO SLEEP TIMER (Minuterie de mise en veille), la vitesse du ventilateur extérieur est réduite pour diminuer le niveau de bruit et permettre un fonctionnement plus agréable.

1 heure après le réglage du mode ECO SLEEP TIMER (Minuterie de mise en veille), la température réglée est légèrement décalée. Le décalage dépend du type de climatiseur.

Ces changements automatiques contribuent à économiser l'énergie sans sacrifier le confort.

Le niveau de consommation d'énergie dépend de la température extérieure, de la température ambiante, de la température réglée ou du climatiseur.

Mode de refroidissement [représentation schématique pour exemple uniquement]

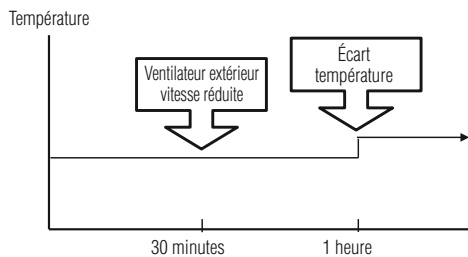

Mode de chauffage [représentation schématique pour exemple uniquement]

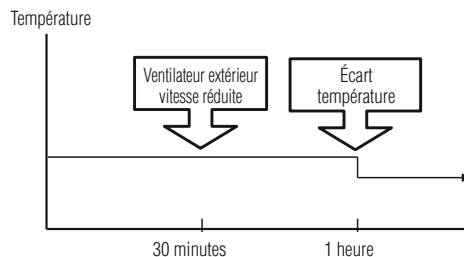

REMARQUE

- Si vous réglez ECO SLEEP TIMER (Minuterie de mise en veille) après avoir réglé OFF TIMER (Programmateur de désactivation) ou ON/OFF TIMER (Programmateur d'activation/désactivation), ECO SLEEP TIMER (Minuterie de mise en veille) remplace OFF TIMER (Programmateur de désactivation) ou ON/OFF TIMER (Programmateur d'activation/désactivation).



UTILISATION DU PROGRAMMATEUR HEBDOMADAIRE

- Il est possible de sélectionner le Mode A ou le Mode B. Pour chaque mode, vous pouvez régler jusqu'à 6 programmes par jour. Au total, vous pouvez régler jusqu'à 42 programmes par semaine pour chaque mode.
- Si la date et l'heure ne sont pas réglées, la réservation de WEEKLY TIMER (Programmeur hebdomadaire) ne peut pas être réglée.
- Si la date et l'heure ne sont pas réglées correctement, WEEKLY TIMER (Programmeur hebdomadaire) ne fonctionnera pas correctement.
- La réservation de la date et de l'heure doit être réglée avant d'utiliser WEEKLY TIMER (Programmeur hebdomadaire).

Étape 1: Définissez le programme de réservation pour la télécommande. Envoyez la réservation enregistrée à l'unité intérieure et faites-la fonctionner.

Étape 2: Sélectionnez le Mode A ou le Mode B et activez ou désactivez WEEKLY TIMER (Programmeur hebdomadaire).

Étape 3: Copiez et annulez le programme de réservation.

Étape 1: Définissez le programme de réservation pour la télécommande. Envoyez la réservation enregistrée à l'unité intérieure et faites-la fonctionner.

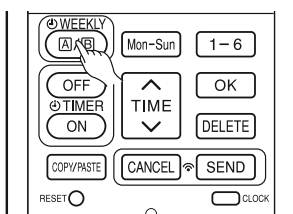

■ Réglage d'un programmeur hebdomadaire.

1. Sélectionnez le Mode A ou le Mode B

Appuyez sur la touche (Hebdomadaire). WEEKLY s'allume. **A** et clignotent à l'écran. (Le Mode A est sélectionné)

Appuyez à nouveau sur la touche (Hebdomadaire). **B** et clignotent à l'écran. (Le Mode B est sélectionné)

- Si aucune réservation n'a été effectuée, ON/OFF (marche/arrêt), , s'affiche.
- Si une réservation a été effectuée, ON/OFF (marche/arrêt), , ne s'affichent pas.

2. Définissez un programme

Appuyez sur la touche (Hebdomadaire) pendant 3 secondes environ. Le mode de sélection peut être changé.

, jour : Lun, n° de programme : 1, ON/OFF (marche/arrêt), le réglage de l'heure et de la température clignotent à l'écran.

3. Sélectionnez le jour de la semaine souhaité

Appuyez sur la touche (DAY) (JOUR).

Le jour change dans l'ordre suivant : Lun → Mar → Mer → Jeu → Ven → Sam → Dim → Lun, Mar, Mer, Jeu, Ven, Sam Dim [Jours complets] → Lun, Mar, Mer, Jeu, Ven [jour de la semaine] → Sam, Dim [week-end] → Lun → Mar...

Sélectionnez [Jours complets] pour une réservation quotidienne.

Sélectionnez [jour de la semaine] pour une réservation du lundi au vendredi.

Sélectionnez [week-end] pour une réservation le samedi et le dimanche.

- Une fois la réservation définie, il est facile de vérifier et de modifier la même heure.

4. Appuyez sur la touche pour sélectionner un numéro de programme.

Le numéro change dans l'ordre suivant : 1 → 2 → 3 → 4 → 5 → 6 → 1 → 2...

- Si un numéro de programme a été défini, suivez la procédure ci-dessus pour effectuer les modifications.

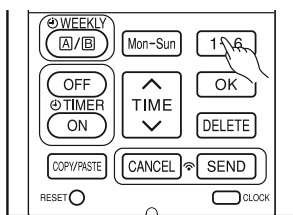
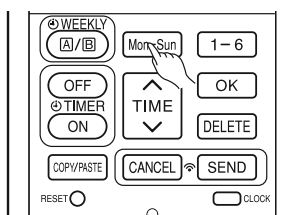



UTILISATION DU PROGRAMMATEUR HEBDOMADAIRE

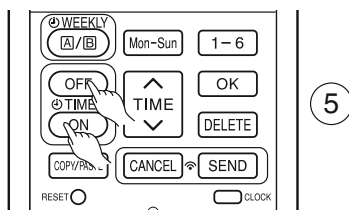

5

5. Appuyez sur le touche (Programmeur d'activation ou de désactivation) pour sélectionner la réservation ON TIMER (Programmeur d'activation) ou OFF TIMER (Programmeur de désactivation).

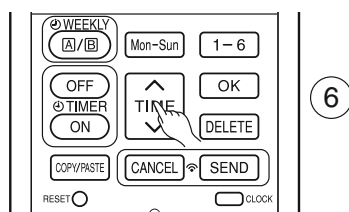

6

6. Appuyez sur le touche (Heure) pour régler la réservation horaire.

7. Appuyez sur la commande (TEMP \wedge ou \vee) pour définir la réservation de température.

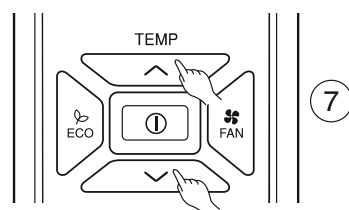

7

8. Appuyez sur le touche (OK). Les réservations sont définies. Le jour, le numéro de programme, la réservation activée, la température de réglage s'allument. clignote en continu. Si la réservation n'est pas terminée, les réglages ne sont pas mémorisés.

Pour poursuivre la réservation, appuyez sur les touche . Suivez les étapes 3 à 8 pour la réservation.

9. Quand toutes les réservations ont été définies, appuyez sur le touche (SEND) (Envoyer) tout en dirigeant la télécommande vers l'unité intérieure pendant 3 secondes environ. Le voyant du programmeur de l'unité intérieure clignote rapidement. Quand l'unité intérieure a émis un bip, le voyant TIMER (Programmeur) s'allume.

Assurez-vous que le voyant TIMER (Programmeur) s'allume.

Cela indique que la réservation a bien été mémorisée dans l'unité intérieure et que la fonction Programmeur est terminée.

Le contenu de la réservation apparaît sur l'écran de la télécommande.

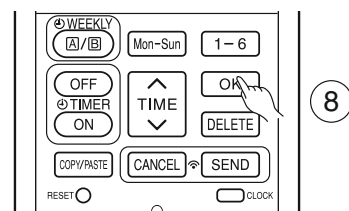

8

- Si le voyant TIMER (Programmeur) de l'unité intérieure ne s'allume pas, appuyez sur le touche (SEND) (Envoyer) tout en dirigeant la télécommande vers l'unité intérieure pendant 3 secondes environ.

- **ATTENTION!** N'appuyez pas sur le touche (Annuler) pendant que vous réglez la réservation, car cela provoquerait la perte de toutes les réservations.

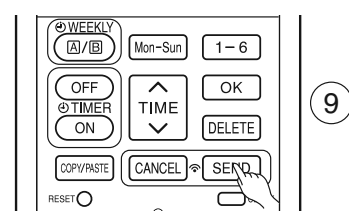

9

- Le contenu de la réservation n'est pas mémorisé dans l'unité intérieure aussi longtemps que vous n'avez pas appuyé sur le touche (Envoyer).

REMARQUE

- Il est possible de régler 6 programmes par jour. ON TIMER (Programmeur d'activation) ou OFF TIMER (Programmeur de désactivation) peut être réglé de manière aléatoire pour chaque numéro de programme. Lorsque vous appuyez sur le touche (SEND) (Envoyer), le mode ON TIMER (Programmeur d'activation) ou OFF TIMER (Programmeur de désactivation) défini pour chaque numéro de programme est automatiquement classé de façon à ce que le numéro de programme 1 possède l'heure la plus proche et le numéro de programme 6 l'heure la plus éloignée.

Si les réglages sont identiques, la priorité est donnée au contenu de la dernière réservation.

- **ATTENTION!** Si la télécommande est au repos et si le touche (SEND) (Envoyer) n'est pas enfoncé dans les 3 minutes qui suivent la définition des réservations, toutes les réservations existantes sont perdues.

UTILISATION DU PROGRAMMATEUR HEBDOMADAIRE

Étape 2: Sélectionnez le Mode A ou le Mode B et activez ou désactivez WEEKLY TIMER (Programmeur hebdomadaire).

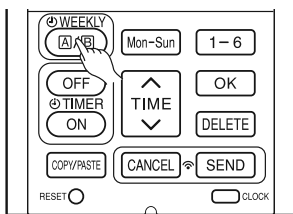

1

■ Procédure de sélection du Mode A ou du Mode B du réglage WEEKLY TIMER (Programmeur hebdomadaire).

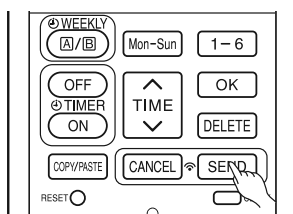

2

1. Appuyez sur le touche (Hebdomadaire). **A** et clignotent à l'écran. (Normalement, le Mode A clignote en premier.)

2. Appuyez à nouveau sur le touche (Hebdomadaire). **B** et clignotent à l'écran.

3. Sélectionnez le Mode A ou le Mode B. Appuyez sur la touche (SEND) (Envoyer) tout en dirigeant la télécommande vers l'unité intérieure pendant 3 secondes environ. Le voyant du programmeur de l'unité intérieure clignote rapidement.

Quand l'unité intérieure a émis un bip, le voyant TIMER (Programmeur) s'allume.

Assurez-vous que le voyant TIMER (Programmeur) s'allume.

Cela indique que la sélection du Mode A ou du Mode B et le PROGRAMMEUR HEBDOMADAIRE ont été confirmés.

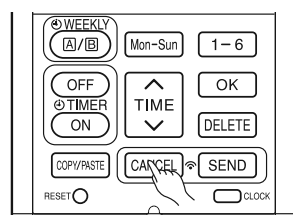

1

■ Réglage de WEEKLY TIMER (Programmeur hebdomadaire) inactif.

1. Dirigez la télécommande vers l'unité intérieure et appuyez sur la touche (CANCEL) (Annuler).

L'unité intérieure a émis un bip et le voyant TIMER (Programmeur) s'éteint. L'indication de la réservation disparaît aussi de la télécommande.

Cela indique que WEEKLY TIMER (Programmeur hebdomadaire) inactif a été confirmé.

● Pour réactiver le réglage du programmeur hebdomadaire, répétez les étapes de la section « Procédure de sélection du Mode A ou du Mode B du réglage WEEKLY TIMER (Programmeur hebdomadaire) ».

REMARQUE

- Lorsque vous réglez ONCE TIMER (Programmeur ponctuel), le fonctionnement de WEEKLY TIMER (Programmeur hebdomadaire) est interrompu. Une fois la fonction ONCE TIMER (Programmeur ponctuel) terminée, la fonction WEEKLY TIMER (Programmeur hebdomadaire) s'active.
- Une fois la fonction ONCE TIMER (Programmeur ponctuel) annulée, la fonction WEEKLY TIMER (Programmeur hebdomadaire) l'est également. Il est nécessaire de définir la fonction WEEKLY TIMER (Programmeur hebdomadaire) pour pouvoir l'activer.
- Après un redémarrage automatique, la fonction WEEKLY TIMER (Programmeur hebdomadaire) est annulée. Il est nécessaire de définir la fonction WEEKLY TIMER (Programmeur hebdomadaire) pour pouvoir l'activer.



UTILISATION DU PROGRAMMATEUR HEBDOMADAIRE

Étape 3: Copiez et annulez le programme de réservation.

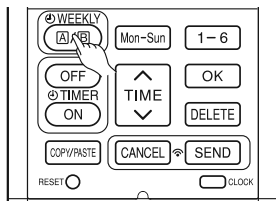

1

- Comment copier et coller.

Il est facile de modifier le programme de réservation en copiant des données d'un jour vers un autre.

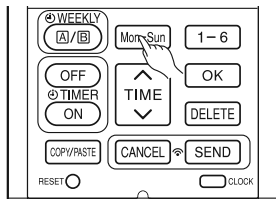

2

1. Appuyez sur le touche (Hebdomadaire) pour sélectionner le Mode A ou le Mode B.

2. Appuyez sur le touche (Hebdomadaire) pendant 3 secondes environ pour commencer à modifier le programme de réservation.

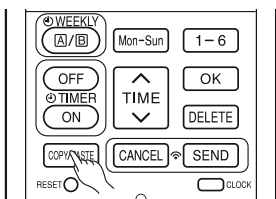

3

3. Appuyez sur le touche (Jour) pour sélectionner un jour de la semaine à copier.

4. Appuyez sur le touche (Copier/Coller). « PASTE » (Coller) clignote ensuite sur l'écran.

* Appuyez sur le touche (CANCEL) Annuler pour annuler le mode de copie. Le mode réglage normal est activé.

5. Appuyez sur le touche (Jour) pour sélectionner un jour de la semaine à coller.

6. Appuyez sur le touche (Copier/Coller) une fois encore pour coller. seul clignote à l'écran.

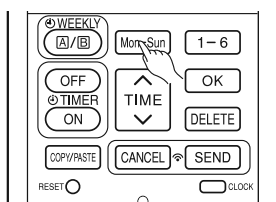

4

7. Pour poursuivre la copie vers d'autres jours, appuyez sur ou ou ou



Ensuite, commencez à partir de l'étape 3.

8. Une fois que vous avez terminé de copier et de coller, appuyez sur le touche (SEND) (Envoyer) tout en dirigeant la télécommande vers l'unité intérieure pendant 3 secondes environ. Le voyant du programmeur de l'unité intérieure clignote rapidement. Quand l'unité intérieure a émis un bip, le voyant TIMER (Programmeur) s'allume.

Assurez-vous que le voyant TIMER (Programmeur) s'allume.

Si le voyant TIMER (Programmeur) ne s'allume pas, appuyez à nouveau sur le touche (Envoyer).

- Les données de réservation ne sont pas modifiées si vous n'appuyez pas sur le touche (Envoyer).

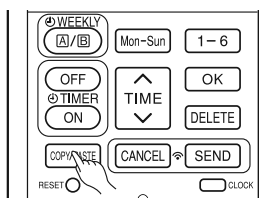

5

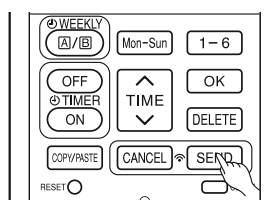

6

7

REMARQUE

- S'il n'existe aucune donnée de réservation, il n'est pas possible de copier des données d'un jour vers un autre.

Étape 3: Copiez et annulez le programme de réservation.

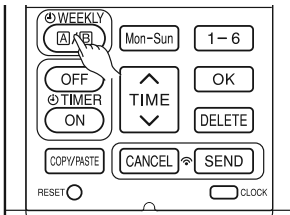

1

■ Comment supprimer les données du programmeur hebdomadaire.

[Supprimer la réservation d'un numéro de programme]

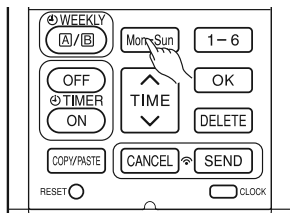

2

1. Appuyez sur le touche **WEEKLY A/B** (Hebdomadaire) pour sélectionner le Mode A ou le Mode B.
2. Appuyez sur le touche **WEEKLY A/B** (Hebdomadaire) pendant 3 secondes environ pour démarrer la modification du programme de réservation.

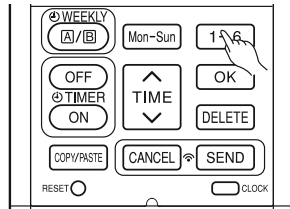

3

3. Appuyez sur le touche **Mon-Sun** (Jour) pour sélectionner un jour de la semaine à modifier.
4. Appuyez sur **1-6** pour sélectionner un numéro de programme. Le numéro de programme sélectionné clignote.
5. Appuyez sur le touche **DELETE** (Supprimer). La réservation du numéro de programme sélectionné est supprimée.

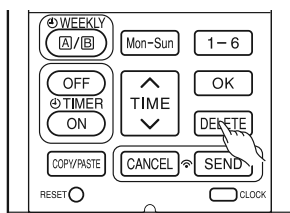

4

6. Après la suppression, appuyez sur le touche **SEND** (SEND) (Envoyer) en dirigeant la télécommande vers l'unité intérieure pendant 3 secondes environ. Le voyant du programmeur de l'unité intérieure clignote rapidement. Quand l'unité intérieure a émis un bip, le voyant **TIMER (Programmeur)** s'allume.

Assurez-vous que le voyant **TIMER (Programmeur) s'allume.**

- La réservation n'est pas modifiée si vous n'appuyez pas sur le touche **SEND** (Envoyer).

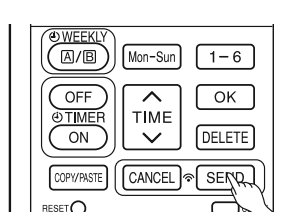

5

6



UTILISATION DU PROGRAMMATEUR HEBDOMADAIRE

Étape 3: Copiez et annulez le programme de réservation.

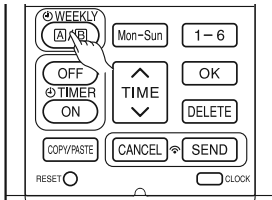

1

[Supprimer la réservation d'un jour]

1. Appuyez sur le touche (Hebdomadaire) pour sélectionner le Mode A ou le Mode B.

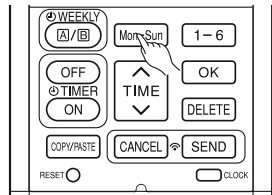

2

2. Appuyez sur le touche (Hebdomadaire) pendant 3 secondes environ pour démarrer la modification du programme de réservation.

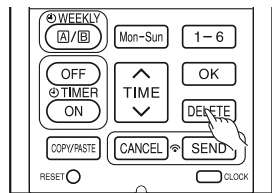

3

3. Appuyez sur le touche (Jour) pour sélectionner un jour de la semaine à modifier.

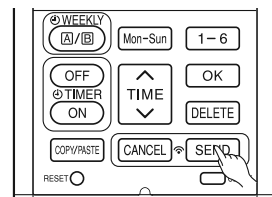

4

4. Appuyez sur le touche (Supprimer) pendant 10 secondes environ. Les réservations de tous les numéros de programme sont supprimées.

- Si vous appuyez brièvement, la réservation d'un numéro de programme est supprimée.

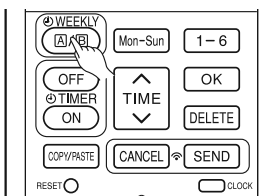

5

5. Après la suppression, appuyez sur le touche (SEND) (Envoyer) en dirigeant la télécommande vers l'unité intérieure pendant 3 secondes environ. Le voyant du programmeur de l'unité intérieure clignote rapidement.

Quand l'unité intérieure a émis un bip, le voyant TIMER (Programmeur) s'allume.

Assurez-vous que le voyant TIMER (Programmeur) s'allume.

- La réservation n'est pas modifiée si vous n'appuyez pas sur le touche (Envoyer).

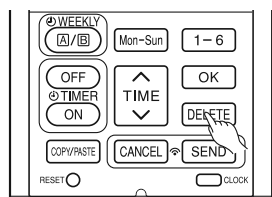

1

[Supprimer le Mode A ou le Mode B]

1. Appuyez sur le touche (Hebdomadaire) pour sélectionner le Mode A ou le Mode B.



2



2. Dirigez la télécommande vers l'unité intérieure et appuyez sur le touche (DELETE) (Supprimer) pendant 10 secondes environ pendant que l'affichage du Mode A ou du Mode B clignote.

Quand l'unité intérieure a émis un bip, les réservations du Mode A ou du Mode B disparaissent.

REMARQUE

- Si toutes les réservations ont été supprimées de la télécommande et si vous avez appuyé sur le touche (SEND) (Envoyer), aucun signal n'est transmis à l'unité intérieure. Le voyant TIMER (Programmeur) demeure éteint et aucune modification n'est apportée aux réservations mémorisées dans l'unité intérieure.

i FONCTION INFORMATIONS

- Appuyez sur le touche  (INFO) pour afficher la température autour de la télécommande et la consommation d'énergie mensuelle sur la télécommande.
- Après le remplacement des piles, dirigez la télécommande vers l'unité intérieure et appuyez sur le touche  (INFO). La date et l'heure de l'unité intérieure seront transmises.
- Afin de recevoir les informations de l'unité intérieure, la distance entre la télécommande et le récepteur de l'unité intérieure doit être inférieure à 2 mètres.

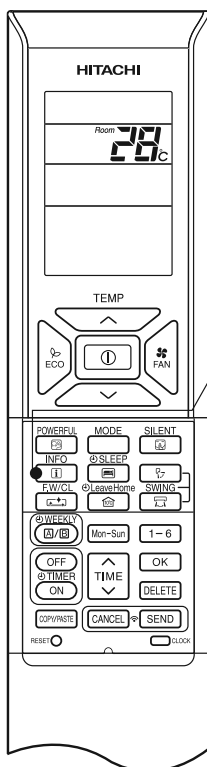

■ Vérification de la température autour de la télécommande

- 1** Appuyez sur le touche  (Informations). L'indication de la température sera affichée pendant 10 secondes.

■ Vérification de la consommation d'énergie mensuelle

Dirigez la télécommande vers le récepteur de l'unité intérieure (à moins de 2 mètres de sa face avant) et appuyez sur le touche  (INFO). Patientez 2 secondes pour la transmission du signal.

Lors de l'affichage de la température autour de la télécommande, appuyez à plusieurs reprises sur le touche  (INFO). L'écran affichera les informations suivantes de façon cyclique:

consommation d'énergie du mois en cours pour le chauffage → consommation d'énergie du mois dernier pour le chauffage → consommation d'énergie du mois en cours pour le refroidissement → consommation d'énergie du mois dernier pour le refroidissement → température autour de la télécommande → consommation d'énergie du mois en cours pour le chauffage de façon cyclique.

- Si l'indication n'est pas donnée, rapprochez la télécommande du récepteur de l'unité intérieure.
- Cette indication doit être considérée à titre d'orientation uniquement.



■ La date et l'heure peuvent être récupérées de l'unité intérieure

Dirigez la télécommande vers le récepteur de l'unité intérieure (à moins de 2 mètres de sa face avant) et appuyez sur le touche  (INFO). Patientez 2 secondes pour la transmission du signal.

Une fois la date et l'heure reçues, vérifiez si elles sont correctes ou non en appuyant sur le touche  CLOCK (Horloge).

- Si l'unité intérieure est hors tension ou que la date et l'heure n'ont pas été réglées, la fonction INFO (Informations) ne peut pas être utilisée pour envoyer ou recevoir des informations.

REMARQUE

- En cas de défaillance du climatiseur, appuyez sur le touche  (INFO) pour afficher un code d'erreur. Dirigez la télécommande vers le récepteur de l'unité intérieure (à moins de 2 mètres de sa face avant) et appuyez sur le touche  (INFO). Patientez 2 secondes pour la transmission du signal. Un code d'erreur sera affiché. Appelez le centre de dépannage et indiquez-lui le code de l'erreur.
- Les informations relatives à la « consommation d'énergie mensuelle » ne sont pas disponibles pour le multi-système à 6 pièces.
- Fonction Informations pour vérifier la consommation d'énergie mensuelle. En cas de coupure de courant ou d'ACTIVATION / DÉSACTIVATION du disjoncteur pendant l'installation, veuillez à régler l'horloge et le calendrier de chaque unité intérieure (unité en mode de veille ou de redémarrage automatique) en appuyant sur le touche  (Marche/Arrêt), tant pour un raccordement simple que pour un raccordement multiple. En cas de non-respect de la procédure ci-dessus, la consommation d'énergie mensuelle ne s'affiche pas sur la télécommande.

VERROUILLAGE DU MODE DE FONCTIONNEMENT

La télécommande peut être réglée pour commander le mode HEATING (Chauffage) (y compris FAN (Ventilation)), le mode COOLING (Refroidissement) (y compris FAN (Ventilation)) et le mode DEHUMIDIFYING (Déshumidification) (y compris FAN (Ventilation)).

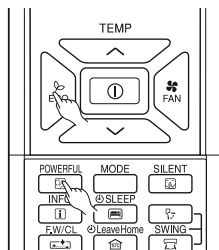

- Méthode de verrouillage du fonctionnement du mode HEATING (Chauffage) (y compris FAN (Ventilation)).

Appuyez simultanément sur les touche (ECO) (Économie) et (POWERFUL) (Puissance) pendant 5 secondes environ lorsque la télécommande est éteinte.

« », « » et « » s'affichent pendant 10 secondes environ. Ensuite, « » et « » demeurent.

Cela indique que le mode HEATING (Chauffage) est verrouillé.

Quand vous appuyez sur le touche (MODE), « » ou « » s'affiche.

- Méthode de déverrouillage du fonctionnement du mode HEATING (Chauffage) (y compris FAN (Ventilation)).

Appuyez simultanément sur les touche (ECO) (Économie) et (POWERFUL) (Puissance) pendant 5 secondes environ lorsque la télécommande est éteinte.

Tous les symboles des modes de fonctionnement apparaissent à l'écran pendant 10 secondes environ. Ensuite, le symbole du mode de fonctionnement qui a précédé l'annulation s'affiche. Cela indique que le mode HEATING (Chauffage) est déverrouillé.

- Méthode de verrouillage des modes COOLING (Refroidissement) et DEHUMIDIFYING (Déshumidification) (y compris FAN (Ventilation)).

Appuyez simultanément sur les touche (ECO) (Économie) et (SILENT) (Silencieux) pendant 5 secondes environ lorsque la télécommande est éteinte.

« », « », « » et « » s'affichent pendant 10 secondes environ. Ensuite, « » et « » demeurent affichés.

Cela indique que les modes COOLING (Refroidissement) et DEHUMIDIFYING (Déshumidification) sont verrouillés.

Quand vous appuyez sur le touche (MODE), « », « » ou « » s'affiche.

- Méthode de déverrouillage des modes COOLING (Refroidissement) et DEHUMIDIFYING (Déshumidification) (y compris FAN (Ventilation)).

Appuyez simultanément sur les touche (ECO) (Économie) et (SILENT) (Silencieux) pendant 5 secondes environ lorsque la télécommande est éteinte.

Tous les symboles des modes de fonctionnement apparaissent à l'écran pendant 10 secondes environ. Ensuite, le symbole du mode de fonctionnement qui a précédé l'annulation s'affiche. Cela indique que les modes COOLING (Refroidissement) et DEHUMIDIFYING (Déshumidification) sont déverrouillés.

REMARQUE

- La fonction de verrouillage du mode de fonctionnement ne s'active pas si les réservations du programmeur s'activent. Les réservations du programmeur doivent d'abord être désactivées. Ce n'est qu'ensuite que la fonction de verrouillage du mode de fonctionnement peut être activée.
- Les modes HEATING (Chauffage), COOLING (Refroidissement) et DEHUMIDIFYING (Déshumidification) (y compris FAN (Ventilation)) peuvent être débloqués en appuyant sur le touche (Réinitialiser). Toutefois, en appuyant sur le touche (RESET) (Réinitialiser), vous faites disparaître toutes les informations mémorisées dans la télécommande. Il est possible que vous deviez définir à nouveau les informations requises.
- En cas de raccordements multiples, l'unité et le mode qui est défini pour verrouiller HEATING (Chauffage) et qui sont activés en premier possèdent une priorité plus élevée. Les autres unités, qui sont choisies pour fonctionner dans d'autres modes, doivent être en veille jusqu'à ce que la première unité soit désactivée ou que le mode sélectionné soit le même que celui de la première unité.