

PLENUM REGULATION ZONING

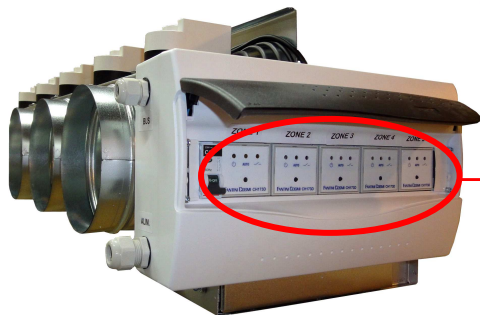

RECEPTEUR  
individuel CH173D

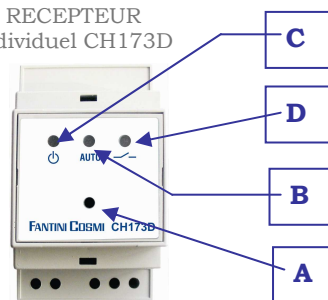

THERMOSTAT RADIO  
TH C57RF & TH C58RF



R

THERMOSTAT RADIO  
TH 115RF



R

**POUR LE PLENUM REGULATION ZONING**

ouvrir le capot supérieur servant à l'accès visuel aux récepteurs radio.

mettre sous tension votre plénum motorisé,  
et attendre au moins 30 secondes.

**Accouplement thermostat/récepteur:**

se munir de votre ou vos thermostats à proximité immédiate de votre ou vos récepteurs ( maxi 2 mètres ) et insérer les piles dans leur logement.

appuyer sur le bouton (A) se trouvant au centre du récepteur, et cela pendant plus de 10 secondes, jusqu'à ce que la LED "AUTO" (B) se mette à clignoter.

appuyer à l'aide d'un objet pointu (trombone) pendant 2 à 3 secondes sur le bouton (R) de votre thermostat; puis relâcher.

La LED (C) doit être VERTE & la (B) JAUNE.

**Vérification de l'accouplement:**

mettre votre thermostat en demande, lorsque cela est fait la LED (C) de votre récepteur doit passer au VERT, et la LED (D) doit passer au ROUGE ( indication d'ouverture du contact ) la LED (B) allumée JAUNE .

Lors que votre zone arrive à la température demandée , la LED (D) doit s'éteindre.  
Nota: si la LED (C) est de couleur ROUGE c'est que votre thermostat est à une trop grande distance et la réception radio ne peut s'effectuer correctement (portée maxi 30m en champ libre ).

**Accouplement d'un seul thermostat à plusieurs récepteurs (CH173D):**

Répéter l'opération décrite ci-dessus: Accouplement thermostat/récepteur

**Fonction manuelle pour une marche forcée d'un récepteur CH173D :**

Votre récepteur sous tension,

- Appuyer pendant 1 à 2 secondes sur le bouton (A) votre LED "AUTO" (B) s'éteint & la LED (D) symbole ouverture de contact s'allume.
- Appuyer une nouvelle fois sur le bouton (A) afin de fermer votre contact LED (D) éteinte.

**Afin de sortir de la fonction de commande manuelle :**

- Appuyer une nouvelle fois sur le bouton (A) afin de remettre en service la fonction automatique (RADIO) votre LED "AUTO"(B) doit être JAUNE.

**Schéma de raccordement électrique.**

